

E r s a t z t e i l l i s t e H A N S A 50

Bei Bestellung von Ersatzteilen bitten wir folgendes zu beachten:

Schlepper-Type (Fichtel & Sachs-Motor Stamo 360)  
Hansa 50 angeben.

Angabe der Schlepper-Nummer.

Genaue Angabe des gewünschten Teiles.

" " der Teil-Nummer.

In Zweifelsfällen Muster einsenden.

Bei Garantiefällen defektes Teil  
einsenden. Garantie erstreckt sich  
nur auf Ersatz von Teilen, nie auf  
Arbeitslohn und Fracht.

Lieferbedingungen:

Ersatzteillieferung erfolgt nur gegen Nachnahme  
ab Lager.

Preise für Ersatzteile sind in einer angehängten Liste,  
gültig ab September 1952, aufgeführt, sind freibleibend  
und gelten ab Werk, ausschl. Verpackung.

Telegrafische Bestellungen an:

Schmiedag Hagenwestfalen.

Postanschrift:

Schmiedag A.G., Hagen/Westf., Postfach.

5451

5452

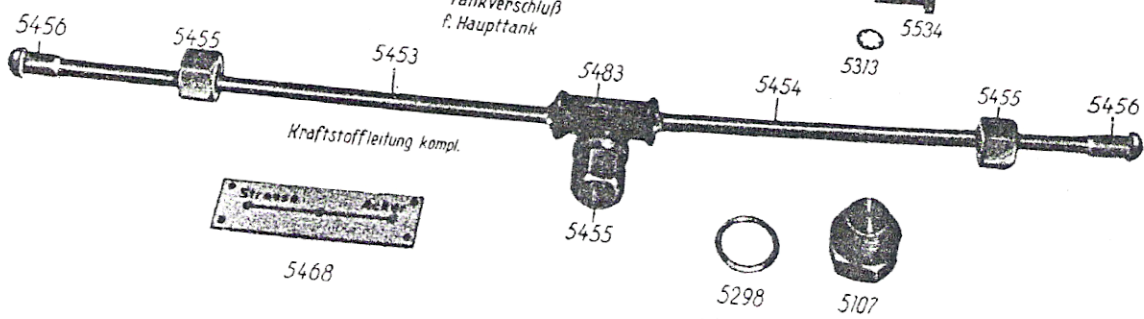
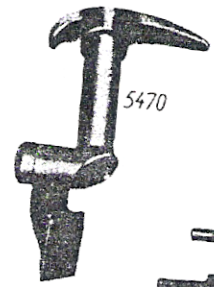
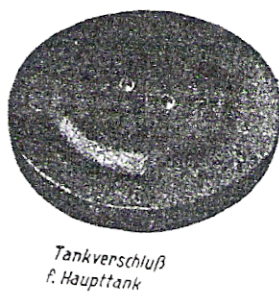
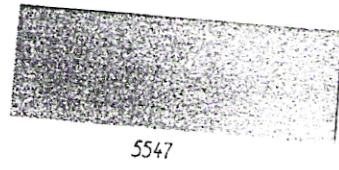
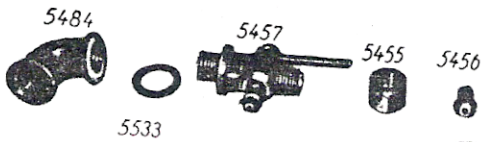
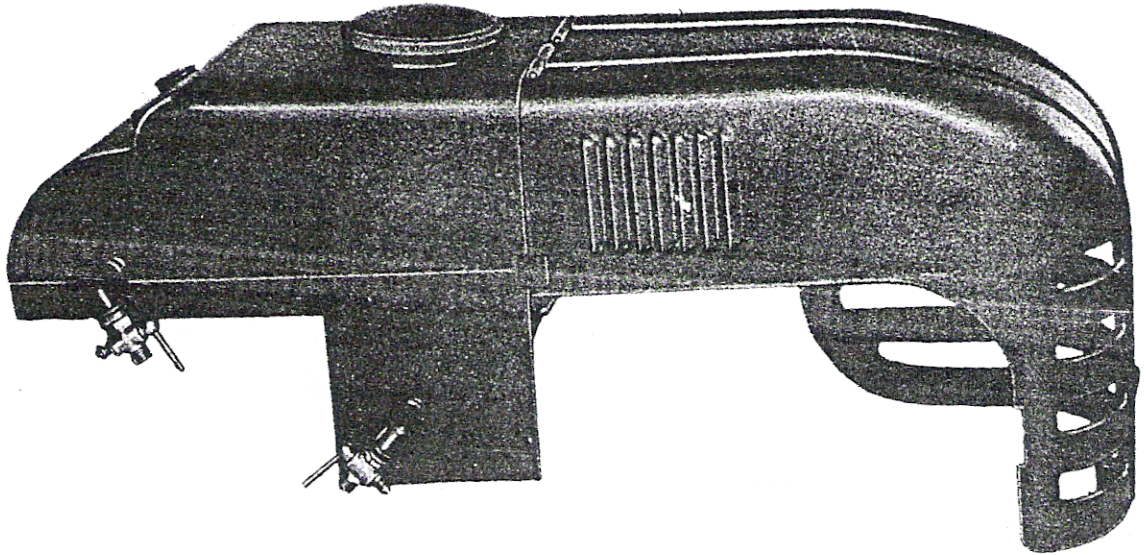

Teil-Nr.	B e z e i c h n u n g	Bemerkung
5107	Verschlußschrauben M18x1,5 (4 Stck.) bestehend aus: 1 Öleinfüllverschraubung, 1 Ölstandkontrollschraube, 2 Ölablaßschrauben	
5136	Rohrnieten 4 Ø x 7, DIN 74268, zur Befestigung der Gummiauflage 5137 an der Motorhaube 5452 (nicht dargestellt) (2 Stck.)	
5137	Gummiauflage	
5298	Dichtungsringe 18 Ø x 24 Ø x 2 (4 Stck.) (gehören zu Verschlußschraube 5107)	
5313	Zahnscheiben FZJ M6 zu 5534 (2 Stck.)	
5451	Zweikammertank einschl. Tankverschluß, mit Anstrich, ohne sonstiges Zubehör, für Haupt- und Reservetank	
5452	Blechhaube (mit Anstrich)	
5453	Kupferrohr zur Kraftstoffleitung	
5454	Kupferrohr zur Kraftstoffleitung	
5455	Überwurfmuttern M14x1,5 (3 Stck.) zur Kraftstoffleitung	
5456	Lötnippel zur Kraftstoffleitung (3 Stck.)	
5457	Kraftstoffdurchgangshähne (2 Stck.)	
5468	Schildchen "Straße-Acker" (Abziehbild)	
5470	Haubenhalter kompl.	
5483	T-Stück zur Kraftstoffleitung	
5484	Kniestücke (2 Stck.)	
5528	Sechskantschrauben M6x15, DIN 601, (4 Stck.) zur Befestigung des Tanks am Getriebegehäuse (nicht dargestellt)	
5533	Dichtungsringe für Kraftstoffdurchgangshähne 5457 (2 Stck.)	
5534	Sechskantschrauben M6x20, DIN 601 (2 Stck.) zur Befestigung von 5470	
5547	Asbestplatte zum Zweikammertank 5451	
5590	Scharnierstift 5 Ø x 162 zur Befestigung der Haube 5452 am Zweikammertank 5451	

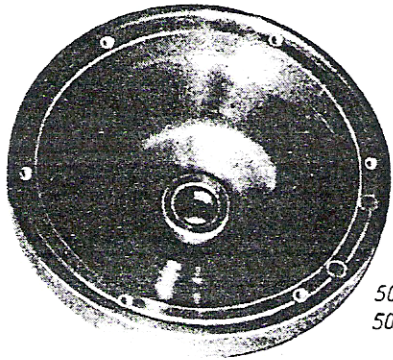

5012 P. J10 - Motor  
5015 P. F. u. S. - Motor

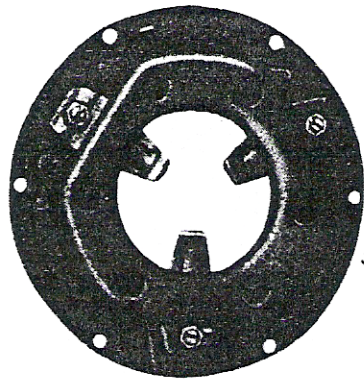

5351

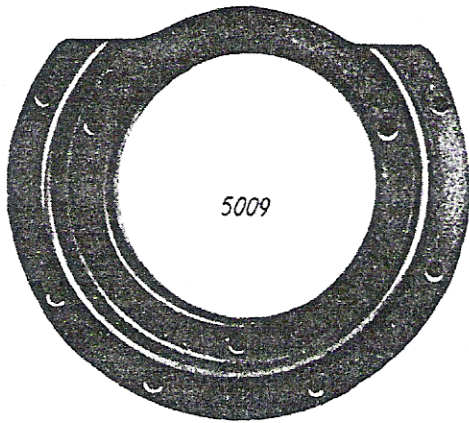

5009

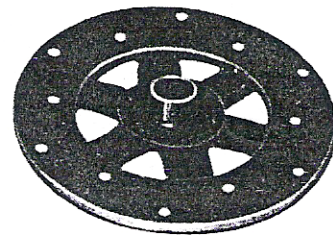

21/383



4025



21/421



5192



5197



5194



5348



5195



5223



5196



5348



5191



5119



5120

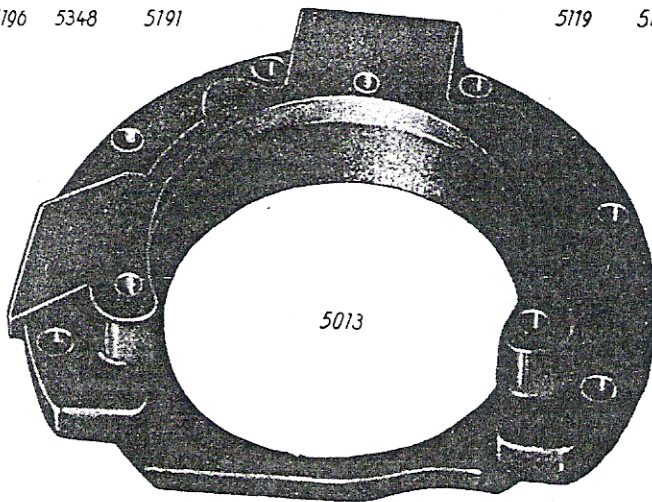

5073

Teil-Nr.	B e z e i c h n u n g	Bemerkung
21/383	Kupplungsscheibe kompl., bestehend aus: 21/384; 21/385; 21/386; 21/387; 21/388	
21/421	Federringe B8, DIN 127 zu 4025 (6 Stck.)	
4025	Sechskantschrauben M8x25, DIN 933, zur Befestigung der Kupplungsdruckplatte 5351 an der Schwungmasse 5012 bzw. 5015 (6 Stck.)	
5009	Motorzwischenring für Ilo-Motor	
5012	Schwungmasse für Ilo-Motor	
5013	Motor-Zwischenring für F. & S.-Motor	
5015	Schwungmasse für F. & S.-Motor	
5119	Innensechskantschrauben M8x25, DIN 912, zur Befestigung des Motorzwischenringes am Getriebegehäuse (6 Stck.)	
5120	Zahnscheiben FZJM zu 5119 (6 Stck.)	
5191	Stiftschrauben A M12x35, DIN 938, zum Motorzwischenring 5009 (3 Stck.)  Stiftschrauben M12x35 zum Motorzwischenring 5013 (2 Stck.)	
5192	Lagerbüchse für Kurbelwellenzapfen	
5194	Sechskantmuttern M12, DIN 934 zu 5009 (3 Stck.)	
5195	Sechskantschraube M12x85, DIN 931 zu 5013	
5196	Sechskantmuttern M12, DIN 936 zu 5013 (3 Stck.)	
5197	Spezialmutter zur Schwungmasse 5015	
5223	Federringe B12, DIN 127 zu 5009 (3 Stck.)	
5348	Zahnscheiben FZJ M12 zu 5013 (3 Stck.)	
5351	Kupplungsdruckplatte kompl., bestehend aus: 21/715; 5361; 21/714; 21/397; 21/713; 21/442; 21/396; 21/458	
Kupplungs-Austauschteile		
A 21/383	Austausch-Kupplungsscheibe	
A 5351	Austausch-Kupplungsdruckplatte kompl. Preise siehe Preisliste Austauschteile.	

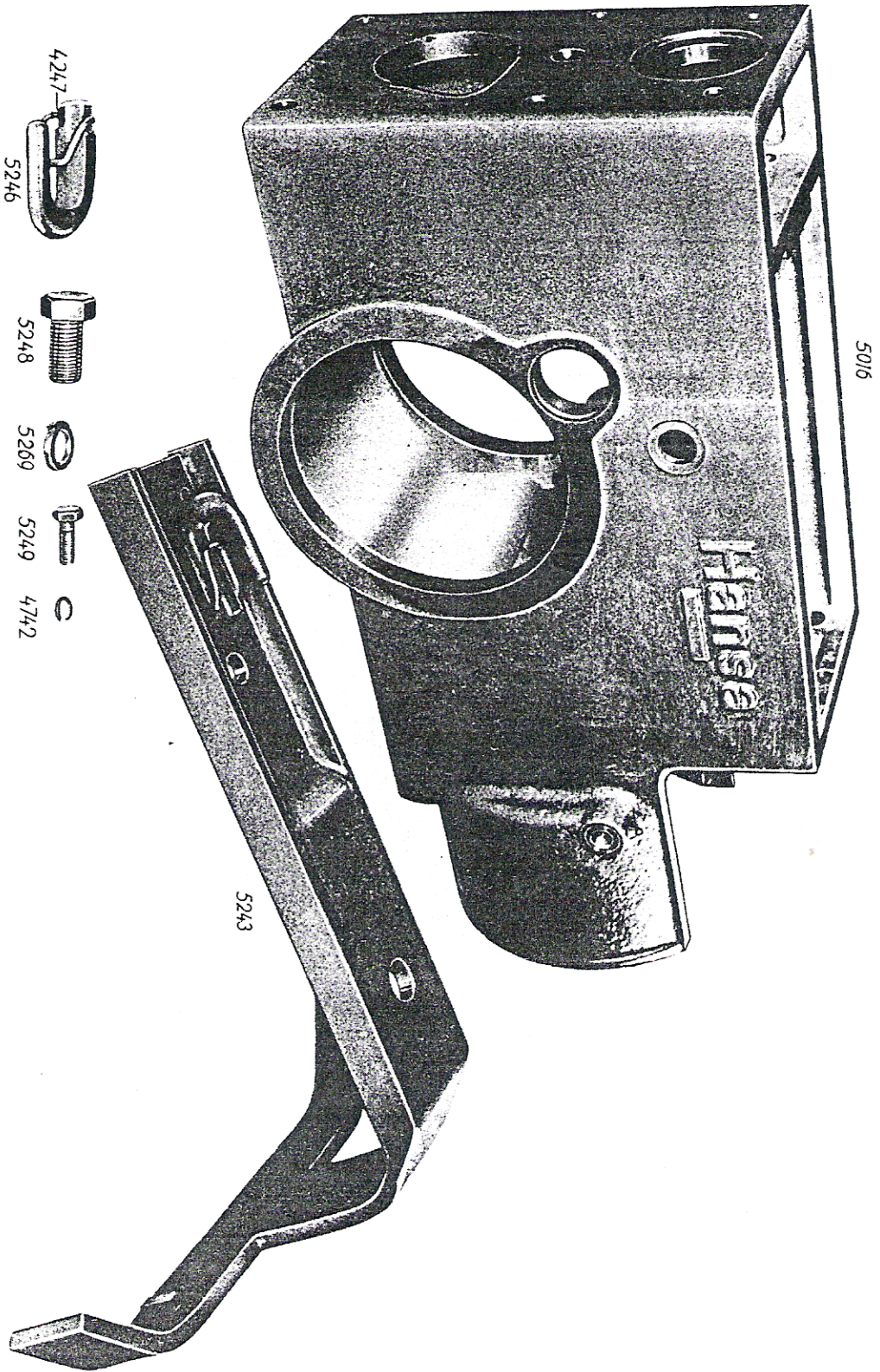

Teil-Nr.	B e z e i c h n u n g	Bemerkung
4742	Federring B10, DIN 127 zu 5243 (2Stck.)	
5016	Getriebegehäuse mit je 2 Buchsen 5356 u. 5284, 2 Schmierköpfe 5121 u. 3 Verschluss-Schrauben 5107	
5243	Stoßstange kompl.	
5246	Zughaken zu 5243	
5247	Sperring zu 5246	
5248	Sechskantschraube M20x40, DIN 601 zu 5243	
5249	Sechskantschrauben M10x30, DIN 601 zu 5243 (2 Stck.)	
5269	Federring B20, DIN 127 zu 5243	

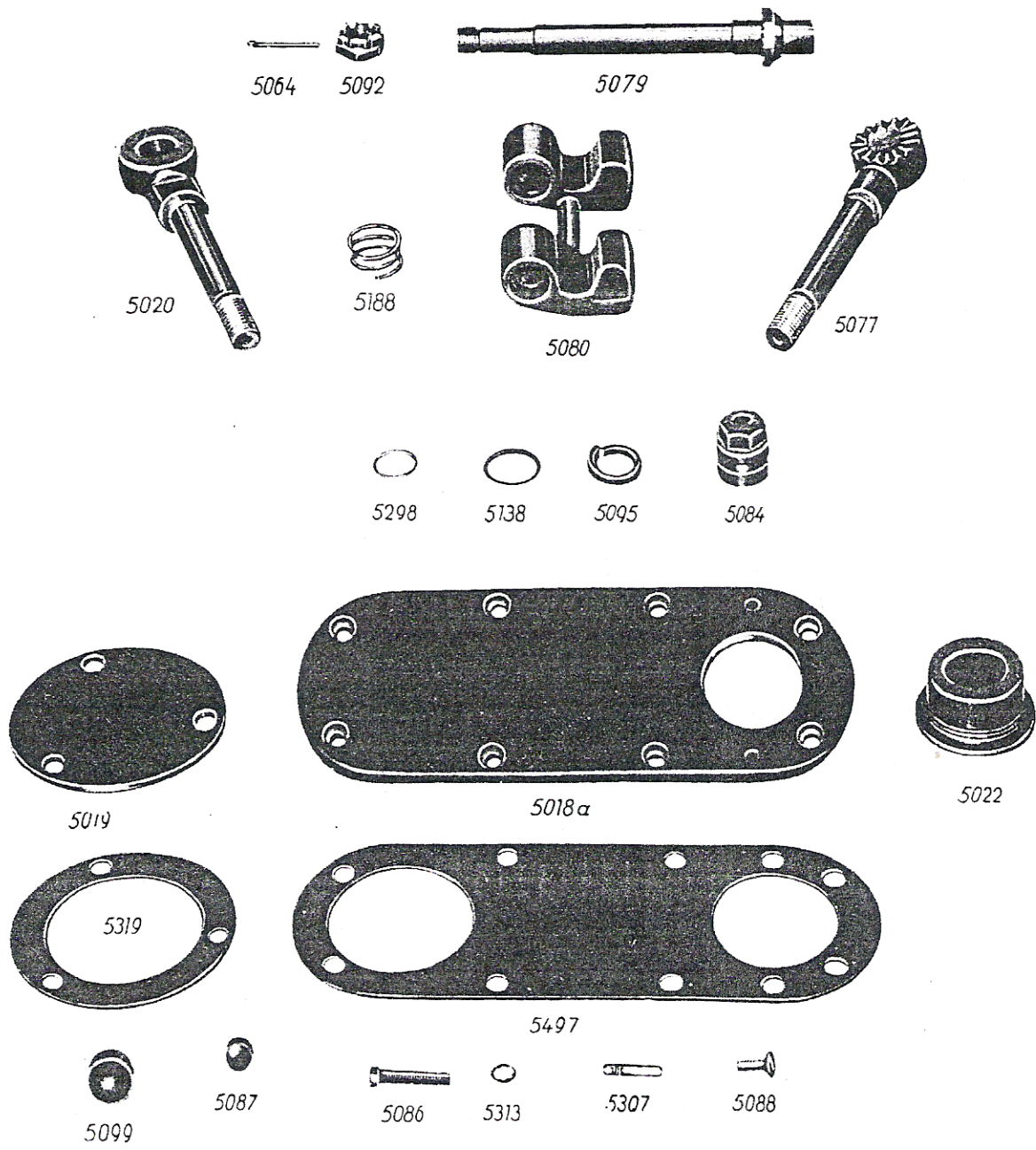

Teil-Nr.	B e z e i c h n u n g	Bemerkung
5018	Lagerdeckel	
5019	Deckel	
5020	Zuganker (rechte Gehäuseseite) (2 Stck.)	
5022	Zentrierbüchse zu 5018	
5064	Splinte 4 Ø x 35, DIN 94 zu 5079 (2 Stck.)	
5077	Zuganker (linke Gehäuseseite) (2 Stck.)	
5079	Exzenterwellen kompl. (2 Stck.)	
5080	Klappfalle	
5084	Spannbüchsen (4 Stck. = 2 zu 5020, 2 zu 5077)	
5086	Zylinderschrauben A M6x25, DIN 84 zu 5018 (8 Stck.)	
5087	Verschlußdeckel 16 roh, DIN 443 (4 Stck.)	
5088	Linsensenkschrauben A M6x20, DIN 91 (3 Stck.) zu 5019	
5092	Kronenmuttern M18x1,5 zu 5079 (2 Stck.)	
5095	Federringe B18, DIN 127 zu 5020 bzw. 5077 (4 Stck.)	
5099	Verschlußdeckel 25 roh, DIN 443	
5138	Dichtringe 30x24x3 zu 5084 (4 Stck.)	
5188	Druckfedern zu 5079 (2 Stck.)	
5298	Dichtungsringe 18x24x2 zu 5020 bzw. 5077 (4 Stck.)	
5307	Zylinderstifte 6m6x24, DIN 7 zu 5018 (2 Stck.)	
5313	Zahnscheiben FZJ M6 zu 5086 (8 Stck.)	
5319	Dichtung zu 5019	
5497	Dichtung zu 5018	

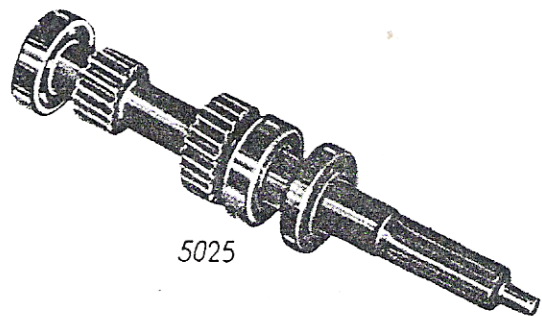
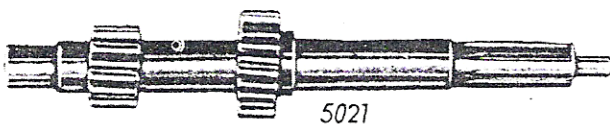
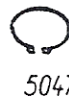
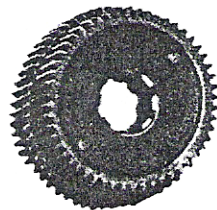
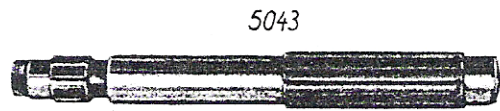
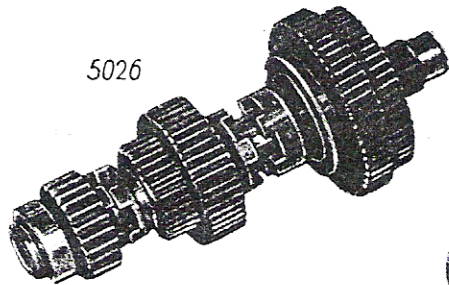

Teil-Nr.	B e z e i c h n u n g	Bemerkung
5021	Welle (Antriebswelle)	
5023	Hochschulterlager 6205 (2 Stck.)	
	1 zu 5025, 1 zu 5026	
5024	Hochschulterlager 6304 zu 5025	
5025	Antriebswelle kompl., bestehend aus:	
	5021; 5024; 5023; 5033	
5026	Zwischenwelle kompl., bestehend aus:	
	5043; 5044; 5045; 5023; 5048; 5078; 5535; 5034; 5037; 5040	
5031	Seegerring A20x1,2, DIN 471 zu 5025	
5033	Simmerring 52x25x12 zu 5025	
5034	Schaltradsatz zu 5026, bestehend aus:	
	5035; 5036; 5527 = 2 Stck.	
5037	Schaltrad I mit Buchse zu 5026,	
	bestehend aus: 5038; 5039	
5039	Laufbuchse zu 5037	
5040	Schaltrad II mit Buchse zu 5026,	
	bestehend aus: 5041; 5042	
5042	Laufbuchse zu 5040	
5043	Welle zu 5026	
5044	Klauenkupplung zu 5026	
5045	Stirnrad, 27 Zähne, zu 5026	
5046	Hochschulterlager 6206 zu 5026	
5047	Seegerring A30x1,5, DIN 471 zu 5026	
5048	Nutmutter M24x1,5, DIN 70851 zu 5026	
5050	Distanzring zu 5026	
5078	Hakenspringring 30, DIN 70951 zu 5048	
5535	Kegelstift 6x55, DIN 1 zu 5044	

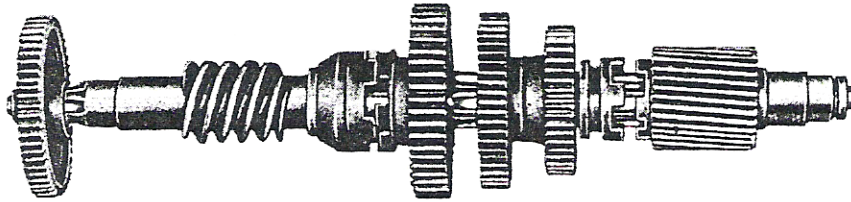

5027



5059

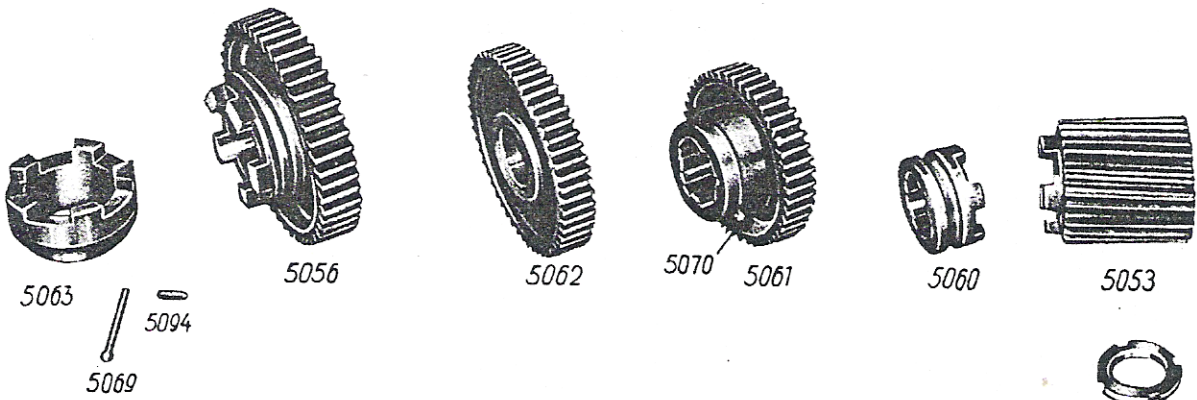

5063

5056

5062

5070

5061

5060

5053

5069



3508



3516



5525



5093



5066



5055



5067

5068

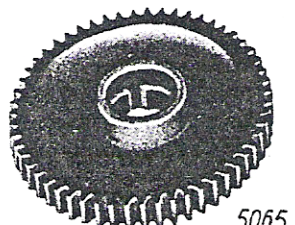

5065



5058



5051

Teil-Nr.	B e z e i c h n u n g	Bemerkung
3508	Kronenmutter M24x1,5, DIN 937	
3516	Kegelrollenlager 30206 (2 Stck.)	
5027	Schneckenwelle kompl., bestehend aus: 5059; 5060; 5061; 5062; 5063; 5070; 5093; 5053; 5056; 5094	
5051	Schutzring 35,8 $\emptyset$ x 30,2 $\emptyset$ x 3,1	
5053	Kuppelrad mit Buchse, bestehend aus: 1 Stirnrad Z=30 5054 und 1 Buchse 5055	
5055	Buchse zu 5053	
5056	Schaltrad mit Buchse, bestehend aus: 1 Stirnrad z=47 5057 und 1 Buchse 5058	
5058	Buchse zu 5056	
5059	Welle zu 5027	
5060	Klauenkupplung	
5061	Stirnrad z=45	
5062	Stirnrad z=63	
5063	Klauenkupplungsstück	
5065	Stirnrad z=55	
5066	Zwischenring 40 $\emptyset$ x 30,2 $\emptyset$ x 5,1	
5067	Nutmutter M28x1,5, DIN 70851	
5068	Hakenspringring 33, DIN 70951	
5069	Splint 5 $\emptyset$ x 45, DIN 94	
5070	Gewindestift M6x12, DIN 553 zu 5061	
5093	Paßfeder A10x8x28, DIN 6885	
5094	Gewindestift M6x15, DIN 553 zu 5063	
5525	Buchse zu 5027	

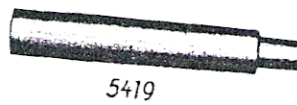
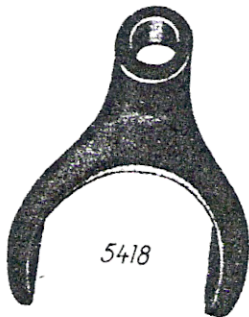
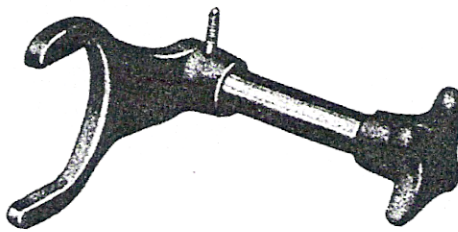
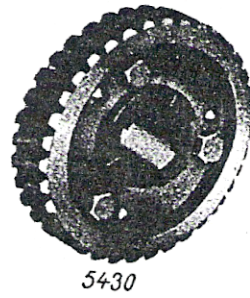
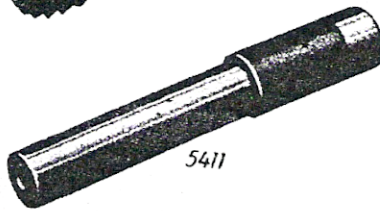
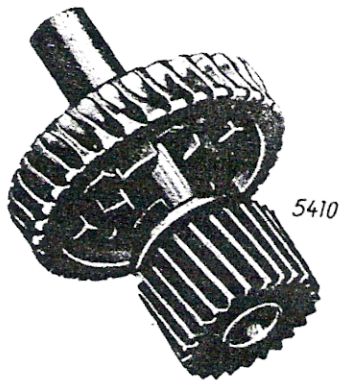

Teil-Nr.	B e z e i c h n u n g	Bemerkung
5141	Dichtringe zu 5305 und 5306 (2 Stck.)	
5266	Kegelstift 6x45, DIN 258 zu 5418	
5305	Lagerbuchse, linke Gehäuseseite	
5306	Lagerbuchse, rechte Gehäuseseite	
5340	Nutmutter M28x1,5, DIN 70852 (nur bei älteren Schleppern) Bei Ersatzteilbestellung unbedingt genau vor- stehende Bezeichnung angeben.	
5344	Kegelkerbstift 5x28, DIN 1471 zu 5423	
5410	Schneckenradwelle kompl., bestehend aus: 5411; 5552; 5428; 5491; 5430	
5411	Welle zu 5410	
5415	Laufbuchse zu 5491	
5418	Schaltgabel für Freilauf	
5419	Schaltwelle für Freilauf	
5420	Buchse zu 5419 (nur bei älteren Schleppern)	
5423	Kreuzgriff C63, DIN 6335	
5430	Kupplungsschneckenrad, bestehend aus: 1 Schneckenrad 5412, 1 Kupplungsnahe 5413, 3 Sechskantschrauben M10x25 5416, DIN 931, 3 Zylinderstifte 10m <sup>6</sup> x20 5417, DIN 7, 1 Sicherungsdraht 5440, 3 Federringe A10 4214, DIN 127, (5430 wird nur kompl. geliefert)	
5491	Kupplungsstirnrad mit 1. Laufbuchse, bestehend aus: 1 Kupplungsstirnrad 5414, 1 Laufbuchse 5415, (5491 wird nur kompl. geliefert)	
5523	Splint 6x45, DIN 94, zur Freilaufschaltung	
5552	Gewindestift M8x18, DIN 417	
5553	Kette zu 5523	

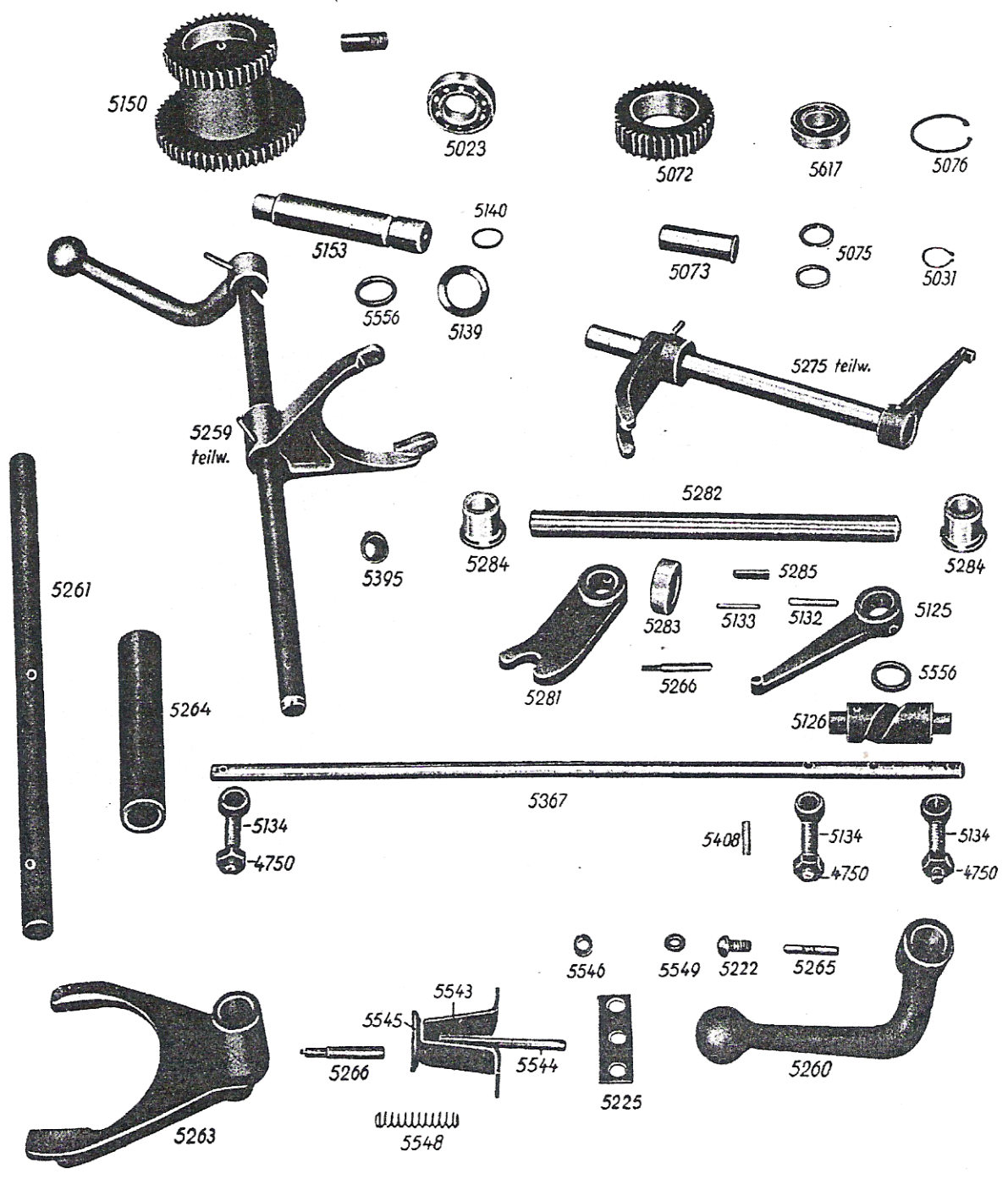

Teil-Nr.	B e z e i c h n u n g	Bemerkung
4750	Sechskantmuttern M10, DIN 934 (3 Stck.)	
5023	Hochschulterlager 6205 zu 5029 (2 Stck.)	
5029	Vorgelegewelle-Fräsantrieb, bestehend aus: 1 Welle 5153, 2 Hochschulterlager 5023, 1 Radsatz 5150, 1 Schaftschraube M8x25 DIN 427 5156, 1 Dichtring 5140, ohne Distanz-Bundring 5154 und Distanzring 5155 (Bei älteren Maschinen gehört dazu außerdem 1 Distanz-Bundring 5154 und 1 Distanzring 5155) (5029 ist kompl. nicht dargestellt)	
5031	Seegerring A 20x1,2, DIN 471 zu 5071	
5071	Rückwärtsgang, bestehend aus: 1 Welle 5073, 1 Ringrillenlager Nr. 5617, 1 Stirnrad 5072, je 1 Seegerring 5031 und 5076 und 2 Distanzringen 5075 (5071 ist kompl. nicht dargestellt)	
5072	Stirnrad z=37 zu 5071	
5073	Welle zu 5071	
5075	Distanzringe zu 5071 (2 Stck.)	
5076	Seegerring J42x1,75, DIN 472	
5125	Hebel für Fräsgetriebe zu 5275	
5126	Kurvenstück zum Fräsgetriebe-Schaltgestänge 5052	
5132	Kegelkerbstift 6x32, DIN 1471 zu 5125 (bei älteren Maschinen Kegelstift 6x30 DIN 1)	
5133	Zylinderkerbstifte 4x25, DIN 1473 zu 5126 (2 Stck.)	
5134	Augenschrauben A M10x55, DIN 444 zu 5052 (3 Stck.)	
5139	Verschlußscheibe 28x2 zu 5259	
5140	Dichtring 19x25x3 zu 5029	
5150	Radsatz zu 5029	
5153	Welle zu 5029	
5156	Schaftschraube M8x25, DIN 427 zu 5029	
5222	Halbrundschauben A M8x15, DIN 86 zu 5542 (2 Stck.)	
5225	Halteblech.	
5259	Vorgetriebeschaltwerk kompl.	
5260	Griff zu 5259	
5261	Schaltstange zu 5259	
5263	Schaltgabel zu 5259	
5264	Distanzrohr zu 5259	
5265	Kegelkerbstift 5x32, DIN 1471 zu 5260	
5266	Kegelstift 6x45, DIN 258 1 x zu 5263 1 x zu 5281	
5275	Fräsgetriebe-Schaltwerk kompl.	
5281	Schwinge zu 5275	
5282	Schaltwelle zu 5275	
5283	Stellring zu 5275	

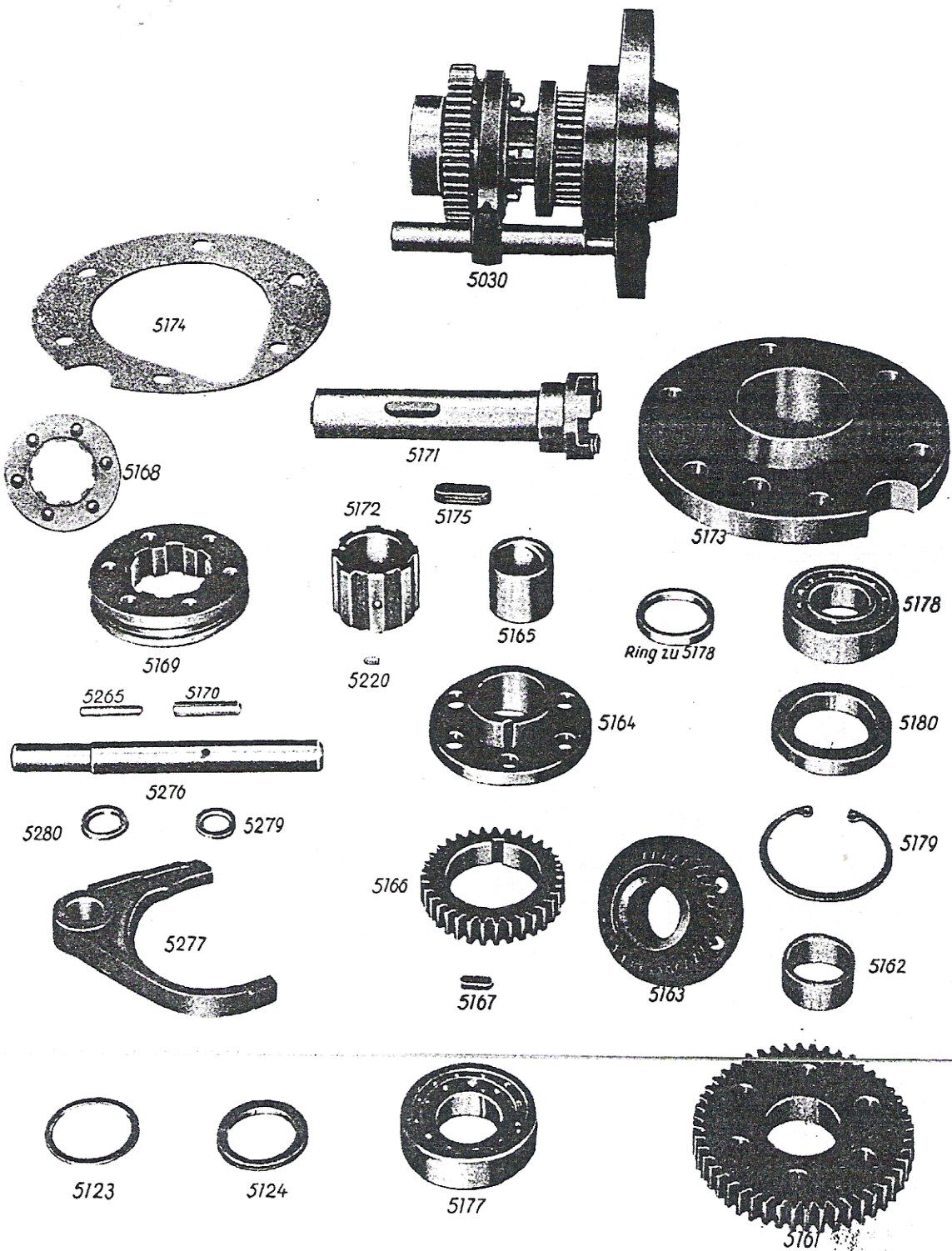

Teil-Nr.	B e z e i c h n u n g	Bemerkung
5030	Zapfwellen-Fräsantrieb, bestehend aus: 5171; 5172; 5173; 5175; 5177; 5178; 5179; 5180; 5160; 5163; 5168; 5276; 5277; 5265;	
5119	Innensechskantschrauben M8x25, DIN 912, zur Befestigung von Teil 5173 am Getriebegehäuse (6 Stck.) (Teil ist nicht dargestellt)	
5123	Ring 42 Ø x 35 Ø x 2 zu 5162 (nur bei älteren Maschinen)	
5124	Ring 42 Ø x 35 Ø x 6 zu 5165 (nur bei älteren Maschinen)	
5160	Kupplungsstirnrad mit Büchse, bestehend aus: 1 Stirnrad z=48 5161 und 1 Büchse 5162 (5160 wird nur kompl. geliefert) (Teil ist nicht dargestellt)	
5162	Büchse zu 5160	
5163	Kupplungsscheibe mit Zahnkranz, bestehend aus: je 1x5164 bis 5167 (wird nur kompl. geliefert)	
5164	Kupplungsscheibe zu 5163	
5165	Buchse zu 5163	
5166	Zahnkranz z=33 zu 5163	
5167	Paßfeder A6x4x16, DIN 6885 zu 5163	
5168	Stiftkupplung, bestehend aus: 1 x 5169 und 6 x 5170 (wird nur kompl. geliefert)	
5169	Kupplungsscheibe zu 5168	
5170	Stifte zu 5168 (6 Stck.)	
5171	Zapfwelle	
5172	Keilwellenbuchse	
5173	Anschlußflansch	
5174	Dichtung zu 5173	
5175	Paßfeder A10x8x32, DIN 6885 zu 5171	
5177	Zylinderrollenlager WJL30 (vorderes Lager)	
5178	Zylinderrollenlager WUPL30 (hinteres Lager)	
5179	Seegerring J62x2, DIN 472	
5180	Simmerring 62x40x12	
5220	Gewindestift M6x8, DIN 553 zu 5172	
5265	Kegelkerbstift 5x32, DIN 1471 (bei älteren Maschinen Kegelstift 5x30, DIN 1) zu 5277	
5276	Schaltstange	
5277	Schaltgabel	
5279	Dichtring 23x14x2,2 zu 5173	
5280	Abdeckring zu 5279	
5299	Dichtringe 8x12x2 zu 5119 (Teil ist nicht dargestellt)	

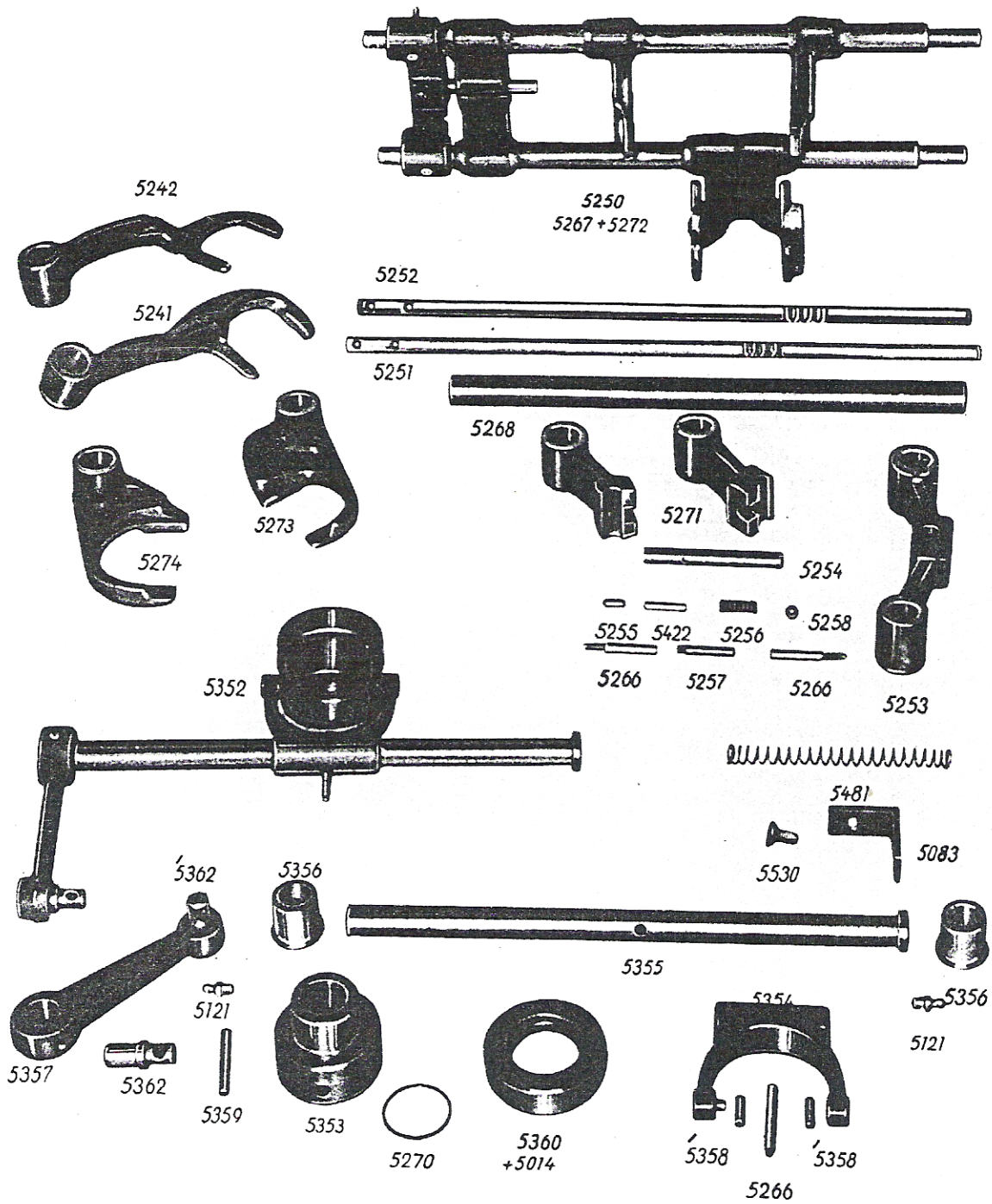

Teil-Nr.	B e z e i c h n u n g	Bemerkung
5083	Winkel	
5121	Druckschmierköpfe A M8x1, DIN 71412 (2 Stck.)	
5241	Schaltgabel für 2 Gang zu 5267	
5242	Schaltgabel für Rückwärtsgang zu 5267	
5250	Schaltwerk kompl., bestehend aus: 5251; 5252; 5253; 5254; 5266; 5257; 5267; 5272	
5251	linke Führungsstange zu 5250	
5252	rechte Führungsstange zu 5250	
5253	Brücke zu 5250	
5254	Führungsbolzen zu 5250	
5255	Sicherungsstift zu 5250	
5256	Druckfedern zu 5250 (2 Stck.)	
5257	Fixierstifte zu 5250 (2 Stck.)	
5258	Kugeln 9 Ø zu 5250 (2 Stck.)	
5266	Kegelstift 6x45, DIN 258, 2 x zu 5253 1 x zu 5354	
5267	linker Schaltgabelsatz	
5268	Hohlwellen, je 1 zu 5267 und 5272 (2 Stck.)	
5270	Sicherungsfeder zu 5352	
5271	Schaltkloben (2 Stck.), je 1 zu 5267 und 5272	
5272	rechter Schaltgabelsatz	
5273	Schaltgabel für 3. Gang zu 5272	
5274	Schaltgabel für 1. Gang zu 5272	
5352	Kupplungsbetätigung kompl., bestehend aus: 5355; 5354; 5353; 5358 (2 Stck.); 5266; 5300; 5014; 5270; 5357; 5362; 5359	
5353	Gleitbüchse zu 5352	
5354	Kupplungsgabel zu 5352	
5355	Betätigungswelle zu 5352	
5356	Büchsen zu 5352 (2 Stck.)	
5357	Kupplungshebel zu 5352	
5358	Zylinderstifte 6m6x16, DIN 7 zu 5354 (2 Stck.)	
5359	Kegelkerbstift 6x40, DIN 1471 zu 5352	
5360	Längskugellager 51207 mit Lagerkäfig 5014 (wird nur mit 5014 zusammen geliefert)	
5362	Bolzen zu 5357	
5422	Kegelkerbstift 6x25, DIN 1471 zu 5253 und 5254	
5481	Druckfeder (Rückzugfeder für Kupplung)	
5530	Befestigungsschrauben für Winkel 5083	

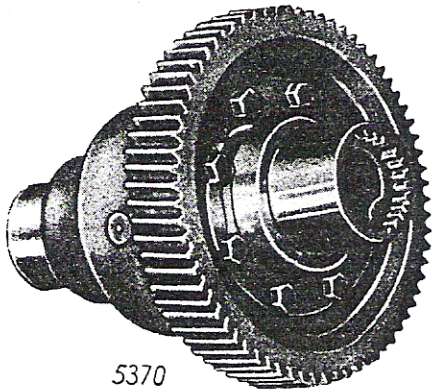

5370

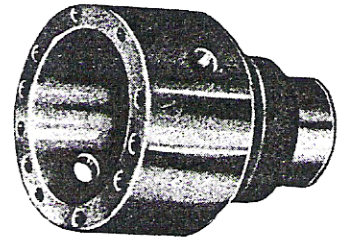

5372



5389



5390



5391

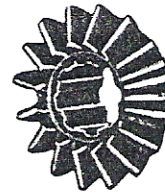

5374



4214



5376



5375

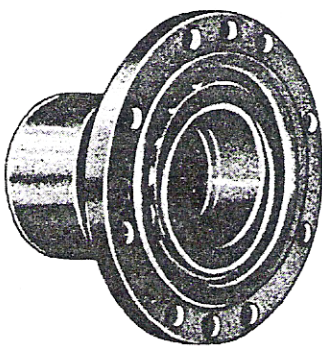

5378

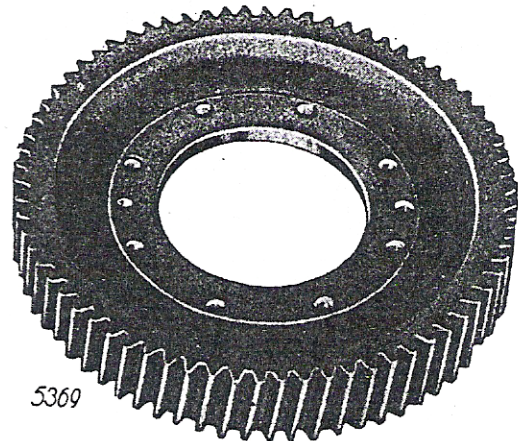

5369

Teil-Nr.	B e z e i c h n u n g	Bemerkung
4214	Federringe A10, DIN 127 (8 Stck.)	
5369	Stirnrad z=70	
5370	Differentialgetriebe kompl., bestehend aus: 5369; 5372; 5374 (2 Stck.); 5375 (2 Stck.); 5376; 5389 (8 Stck.); 5490; 5390 (2 Stck.); 5391; 4214 (8 Stck.); 5378	
5372	Differentialgehäuse	
5374	Kegelräder z=16 (2 Stck.)	
5375	Trabantenräder z=10 (2 Stck.)	
5376	Welle	
5378	Differential-Gehäusedeckel kompl., bestehend aus: 5341; 5342	
5389	Sechskantschrauben M 10x40, DIN 931 (8 Stck.)	
5390	Zylinderstifte 10m6x40, DIN 7 (2 Stck.)	
5391	Zylinderstift 6h11x40 (bei älteren Maschinen Gewindestift M6x35 DIN 553)	

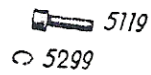
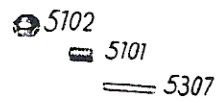
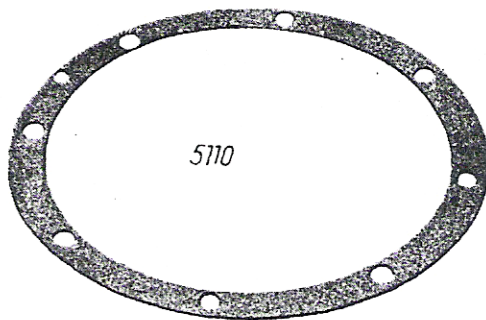
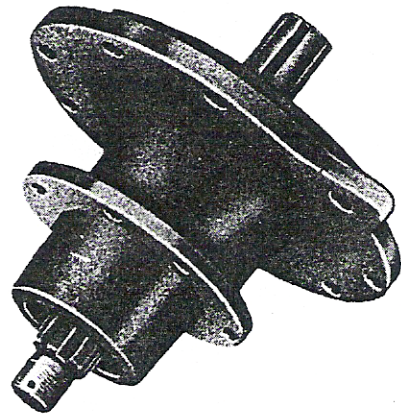
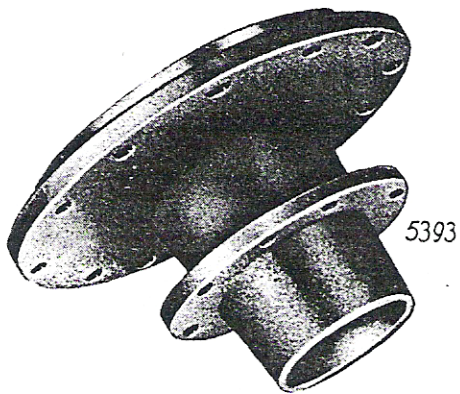

5382



5116

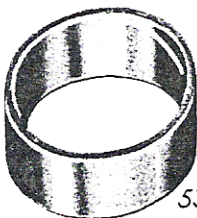

5220

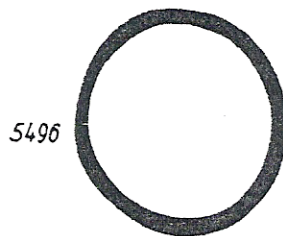
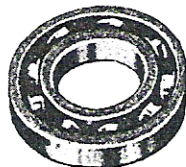

Teil-Nr.	B e z e i c h n u n g	Bemerkung
	<u>F a h r w e r k    l i n k s</u>	
4214	Federringe A10, DIN 127 (6 Stck.)	
4750	Sechskantmuttern M10, DIN 934 (6 Stck.)	
5101	Gewindestift M10x15, DIN 551	
5102	Sechskantmutter A M10, DIN 439	
5110	Dichtung	
5115	Simmerring 85x65x13	
5116	Kronenmutter M30x1,5, DIN 937	
5117	Splint 6x55, DIN 94	
5119	Innensechskantschrauben M8x25, DIN 912 (12 Stck.)	
5130	Sechskantschrauben M10x25, DIN 127 (6 Stck.)	
5220	Gewindestift M6x8, DIN 553	
5299	Dichtungsringe 8x12x2 (12 Stck.)	
5307	Zylinderstift 6m6x24, DIN 7	
5382	Achse	
5384	Ringmutter	
5385	Hochschulterlager 6208 (2 Stck.)	
5387	Unterlegscheibe 31 Ø, DIN 125	
5388	Büchse	
5393	Nabe mit Ring	
5496	Dichtung	

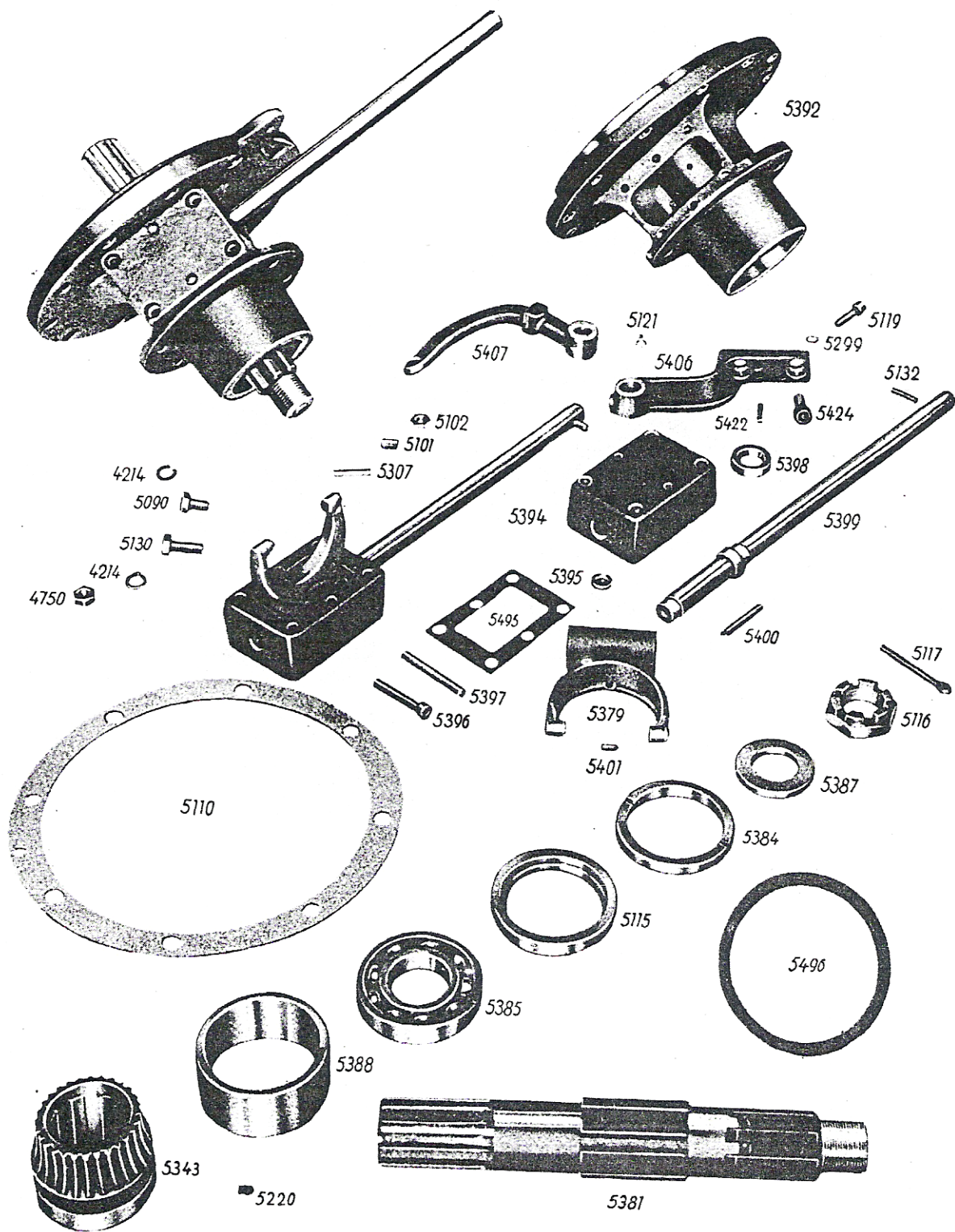

Teil-Nr.	B e z e i c h n u n g	Bemerkung
	<u>F a h r w e r k   r e c h t s</u>	
4214	Federringe A10, DIN 127 (6 Stck.)	
4750	Sechskantmuttern M10, DIN 934 (5 Stck.)	
5090	Sechskantschrauben M10x15, DIN 933 (2 Stck.)	
5101	Gewindestift M10x15, DIN 551	
5102	Sechskantmutter B M10, DIN 439	
5115	Simmerring 85x65x13	
5116	Kronenmutter M30x1,5, DIN 937	
5117	Splint 6x55, DIN 94	
5119	Innensechskantschrauben M8x25, DIN 912 (12 Stck.)	
5121	Druckschmierkopf AM8x1, DIN 71421	
5130	Sechskantschrauben M10x25, DIN 933 (3 Stck.)	
5132	Kegelkerbstift 6x32, DIN 1471	
5220	Gewindestift M6x8, DIN 553	
5299	Dichtungsringe 8x12x2 (12 Stck.)	
5307	Zylinderstift 6m6x24, DIN 7	
5343	Kupplung	
5379	Schaltgabel	
5381	Achse	
5384	Ringmutter	
5385	Hochschulterlager 6208 (2 Stck.)	
5387	Unterlegscheibe 31 Ø, DIN 125	
5388	Buchse	
5392	Nabe mit Ring	
5394	Lagerdeckel	
5396	Innensechskantschrauben M8x45, DIN 912 (4 Stck.)	
5397	Zylinderstifte 8m6x60, DIN 7 (2 Stck.)	
5398	Simmerring 25x30x10	
5399	Welle für Differentialsperre	
5400	Paßfeder A5x5x50, DIN 6885	
5401	Gewindestift M6x20, DIN 553	
5406	Lagerbock für Sperre	
5407	Hebel für Sperre	
5422	Kegelkerbstifte 6x20, DIN 1471 (2 Stck.)	
5424	Innensechskantschrauben M10x25 (2 Stck.)	
5495	Dichtung	
5496	Dichtung	

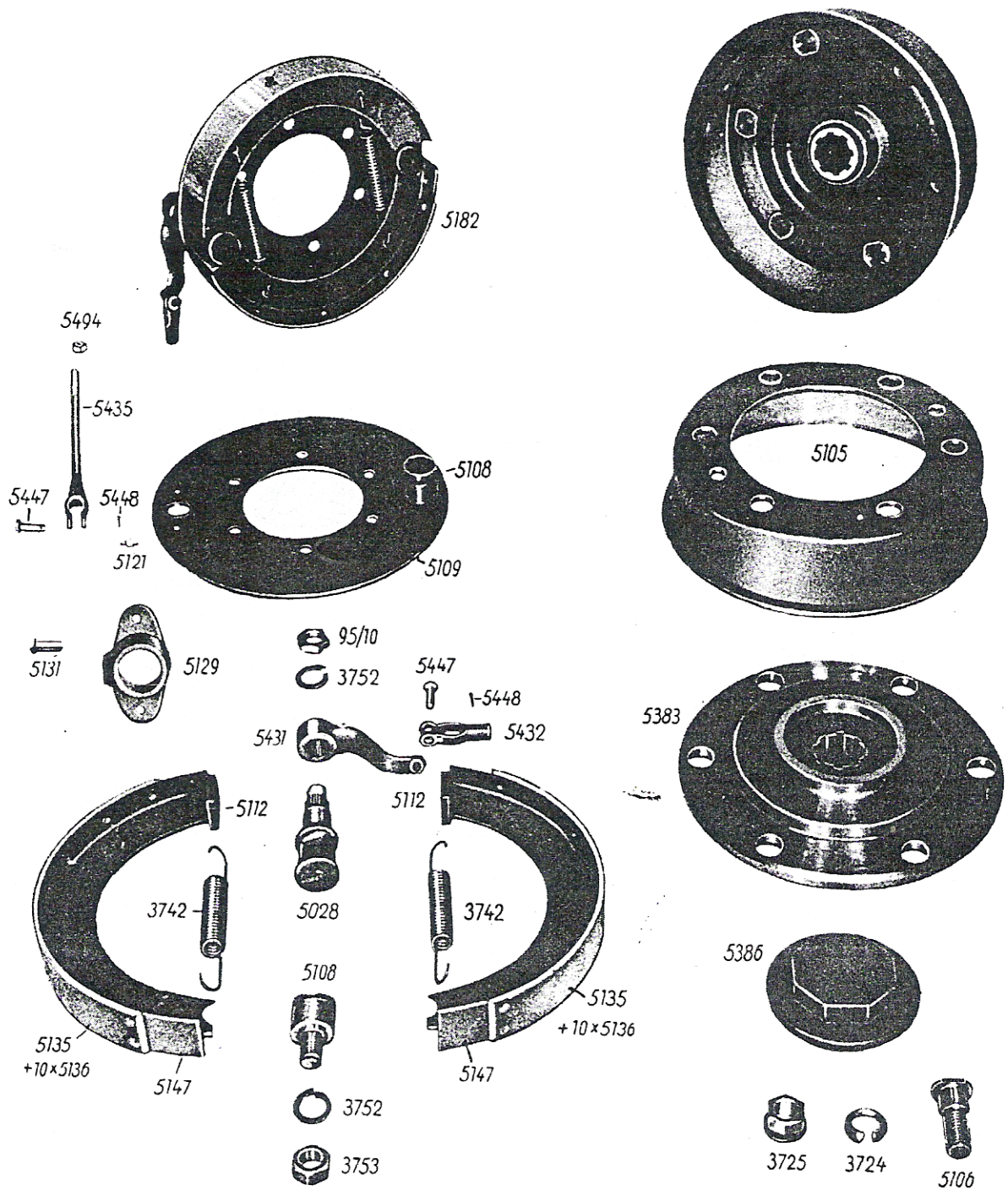

Teil-Nr.	B e z e i c h n u n g	Bemerkung
	<u>Fahrwerksteile</u>	
	Die Anzahl der aufgeführten Stückzahlen bezieht sich jeweils nur auf eine Fahrwerksseite.	
95/10	Sechskantmutter M16x1,5, DIN 936	
3724	Federringe C 18,5, DIN 74361 (6 Stck.) (bei neueren Maschinen nur 3)	
3725	Flachbundmuttern B18, DIN 74361 (6 Stck.) (bei neueren Maschinen nur 3)	
3742	Zugfedern (2 Stck.)	
3752	Federringe B16, DIN 127 (2 Stck.)	
3753	Sechskantmutter M16, DIN 555	
5028	Bremsschlüssel	
5105	Bremstrommel	
5106	Radbolzen (6 Stck.) (bei neueren Masch. nur 3)	
5108	Bolzen	
5109	Bremsschild	
5121	Druckschmierkopf A M8x1, DIN 71412	
5129	Augenlager	
5131	Halbrundnieten 5x15, DIN 660 (2 Stck.)	
5135	Bremsbeläge (2 Stck.)	
5136	Rohrnieten 4x7, DIN 74268 (20 Stck.)	
5147	Bremsbackenhälften mit angeschweißten Druckplatten (2 Stck.)	
5152	Bremsbackensatz kompl., bestehend aus: 2x5147; 2x5135; 20x5136; 2x3742 (nur auseinandergesetzt dargestellt)	
5182	Bremse kompl., bestehend aus: 5152; 5109; 5108; 3752; 3753; 5129; 5131; 5121; 5028; 5431; 3752; 95/10; 5432; 5447; 5448	
5383	Flansch	
5386	Radkapsel	
5431	Bremshebel	
5432	Gabelkopf	
5435	Bremsstange mit Gabelkopf	
5447	Bolzen 8h11x22x17,5, DIN 1435 (2 Stck.)	
5448	Splinte 2x12, DIN 94 (2 Stck.)	
5494	Sechskantmutter M8, DIN 555	

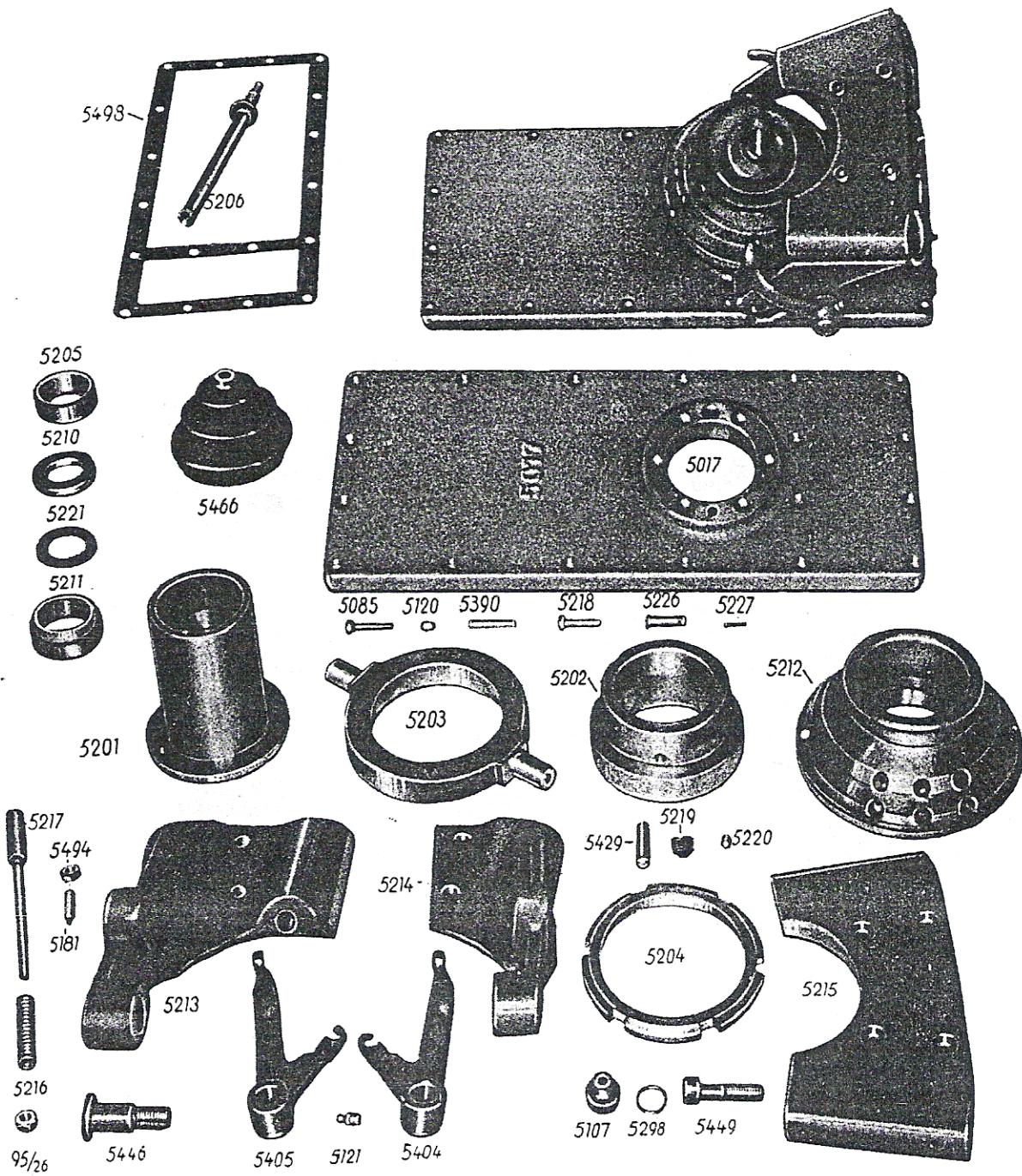

Teil-Nr.	B e z e i c h n u n g	Bemerkung
95/26	Sechskantmutter M8, DIN 934.	
5017	Gehäusedeckel	
5085	Innensechskantschrauben M8x35, DIN 912 (18 Stck.)	
5107	Verschlußschraube M18x1,5	
5120	Zahnscheiben FZJ8 (18 Stck.)	
5121	Druckschmierköpfe A M8x1, DIN 71412 (2 Stck.)	
5181	Gewindestift M8x30, DIN 417	
5201	Zentrierbüchse	
5202	Spannbüchse	
5203	Führungsring	
5204	Nutmutter M110x1,5	
5205	untere Kugelpfanne	
5206	Schaltstange mit Kugel	
5210	obere Kugelpfanne	
5211	Spannbüchse	
5212	Kugelkopf	
5213	Lenkrohrhalter links	
5214	Lenkrohrhalter rechts	
5215	Lenkrohrhalterdeckel	
5216	Druckfeder	
5217	Rasterstift	
5218	Zylinderschrauben M8x35, DIN 84 (6 Stck.)	
5219	Gewindestift M10x10, DIN 553	
5220	Gewindestift M6x8, DIN 553	
5221	Federscheibe B30, DIN 137	
5226	Bolzen 10f8x35x28, DIN 1434	
5227	Splint 3x15, DIN 94	
5298	Dichtungsring 18x24x2	
5390	Zylinderstifte 10m6x40, DIN 7 (2 Stck.)	
5404	Doppelhebel rechts	
5405	Doppelhebel links	
5429	Zylinderkerbstifte 13x40, DIN 1473 (2 Stck.)	
5446	Bolzen mit Gewindezapfen (2 Stck.)	
5449	Innensechskantschrauben M12x45, DIN 912 (4 Stck.)	
5466	Gummimanschette	
5494	Sechskantmutter M8, DIN 555 (zu 5234, siehe bei Bedienungsteilen)	
5498	Dichtung für Gehäusedeckel	



Teil-Nr.	B e z e i c h n u n g	Bemerkung
21/421	Federringe B8, DIN 127 (2 Stck.)	
95/18	Sechskantschrauben M8x20, DIN 931 (2 Stck.)	
5049	Griff	
5082	Schildchen "Achtung" (Abziehbild)	
5104	Feststellbügel zu 5463	
5224	Ringmutter M8, DIN 582	
5227	Splint 3x15, DIN 94	
5228	Lenkrohr rechts	
5229	Auge rechts	
5230	Auge links	
5231	Steg	
5232	Schalthebel kompl., bestehend aus: 5233; 5238; 5226; 5237; 5227; 5049	
5234	Rastauslösehebel kompl., bestehend aus: 5235; 5286; 95/26	
5237	halbblanke Scheibe 10,5, DIN 433	
5286	Kreuzgriff DIN 6335	
5311	Sicherungsfeder	
5330	Bowdenzug für Kupplung	
5438	Kugelgelenk kompl., bestehend aus: 5364 (2 Stck.) 5365; 5366 (2 Stck.)	
5439	Gestänge f. Diff.-Sperrkompl., bestehend aus: 5441; 5445; 5236; 5427; 5237	
5458	Bowdenzug für Vergaser	
5459	Abschlußhülsen zu 5458 (2 Stck.)	
5461	Einstellnippel zu 5330	
5462	Bowdenzüge für Bremse (2 Stck.)	
5463	Außenzughebel für Kupplung	
5464	Gashebel	
5465	Innenzughebel für Bremse (2 Stck.)	
5467	Schildchen "Gangschaltung" (Abziehbild)	
5478	Buchsen (2 Stck.) je 1 zu 5228 und 5526	
5499	Rohrschelle zur Befestigung von 5463	
5526	Lenkrohr links	
5530	Sechskantschrauben M8x15, DIN 601 (2 Stck.)	
5531	Schelle für Gashebel	
5538	Halteblech für Luftfilter	
5551	Dichtung für Vergaserflansch	
5557	Halbrundschraube M4x18/10	
5558	Haken	
5559	Griff mit Schaltstange kompl., bestehend aus: 5368; 5236; 5133; 5438	
5738	Griff	