

# ERSATZTEILLISTE

## HANSA-Einachsschlepper *50d*

Bei Bestellung von Ersatzteilen bitten wir folgendes zu beachten:

- Fabrik-Nummer, Motor-Type und Motor-Nr. angeben
- Genaue Angabe des gewünschten Teiles
- Genaue Angabe der Teil-Nummer
- In Zweifelsfällen Muster einsenden
- Bei Garantiefällen defektes Teil einsenden
- Garantie erstreckt sich nur auf Ersatz von Teilen, nie auf Arbeitslohn und Fracht

### Lieferbedingungen:

Ersatzteillieferungen erfolgen nur gegen Nachnahme ab Lager

### Telegrafische Bestellungen an:

Schmiedag Hagenwestfalen, oder Fernschreib-Nr. 0323810

### Postanschrift:

Schmiedag A.G., Hagen/Westf., Postfach 1505  
Fernruf: Sa.-Nr. 27651

### Bahnstation:

Hagen-Hbf. (für Fracht-, Eil- und Expresgut)

Bestell-Nr.	Stok.		Bemerkungen
- 19 -			
5600	1	<u>Haubenbefestigung kpl.</u> (Fortsetzung)	
5651	1	Blechhaube	
5605	1	Scharnierbolzen	verschweißt
5606	1	Scharnierblech	
5610	2	Sechsk.-Schraube M 10 x 20	
<u>Abziehbilder (nicht abgebildet)</u>			
5467	1	Schildchen (Gangschaltung)	
5468	1	Schildchen (Straße-Acker)	
5082	1	Schildchen (Achtung!)	
5881	2	Abziehbild "Diesel"	
5682	1	" "Hansa"	
4996	1	Typenschild	
5472	4	Halbrundkerbnägel	
<u>Räder kpl.</u> (nicht abgebildet)			
5701	2	Scheibenrad 4.00 x 18	
5702	2	Ackerluftreifen 7.00 x 18	
5703	2	Schlauch 7.00 x 18	
5704	2		
<u>Feststellbremse kpl.</u>			
5746	1	Rasterplatte	
5747	1	Rasterhebel	
5647	1	Gewindebolzen	
5644	1	Druckfeder	
21/175	1	Sechsk.-Mutter	
5646	1	Federring B 12	
5223	1	Gewindebolzen	
5648	1	Lasche	
5649	1	Bowdenzüge 3 mm kpl.	
4981	2	Einstellnippel	
5461	2	Bolzen	
5308	2	Gabelkopf	
5309	2	Bolzen 8 Ø x 22 x 17,5	
5447	2	Splint	
5448	2	Sicherungsfeder 2,5 Ø	
5311	2		
<u>Werkzeuge kpl.</u>			
5566	1	Hammer 200 gr.	
5575	1	Schraubenzieher	
5576	1	Kombinationszange	
5577	1	Doppelschraubenschlüssel	
5578	1	" " " " 14/17	
5579	1	" " " " 12/14	
5580	1	Sechsk.-Steckschlüssel	
5581	1	Drehstift 12 Ø x 300	
5582	1	Hochdruck-Stoßpresse	
5584	1	Sechsk.-Stiftschlüssel 6	
5718	1	" " " " 8	
5791	1	" " " " 10	
5792	1	Hakenschlüssel	
4900	1		

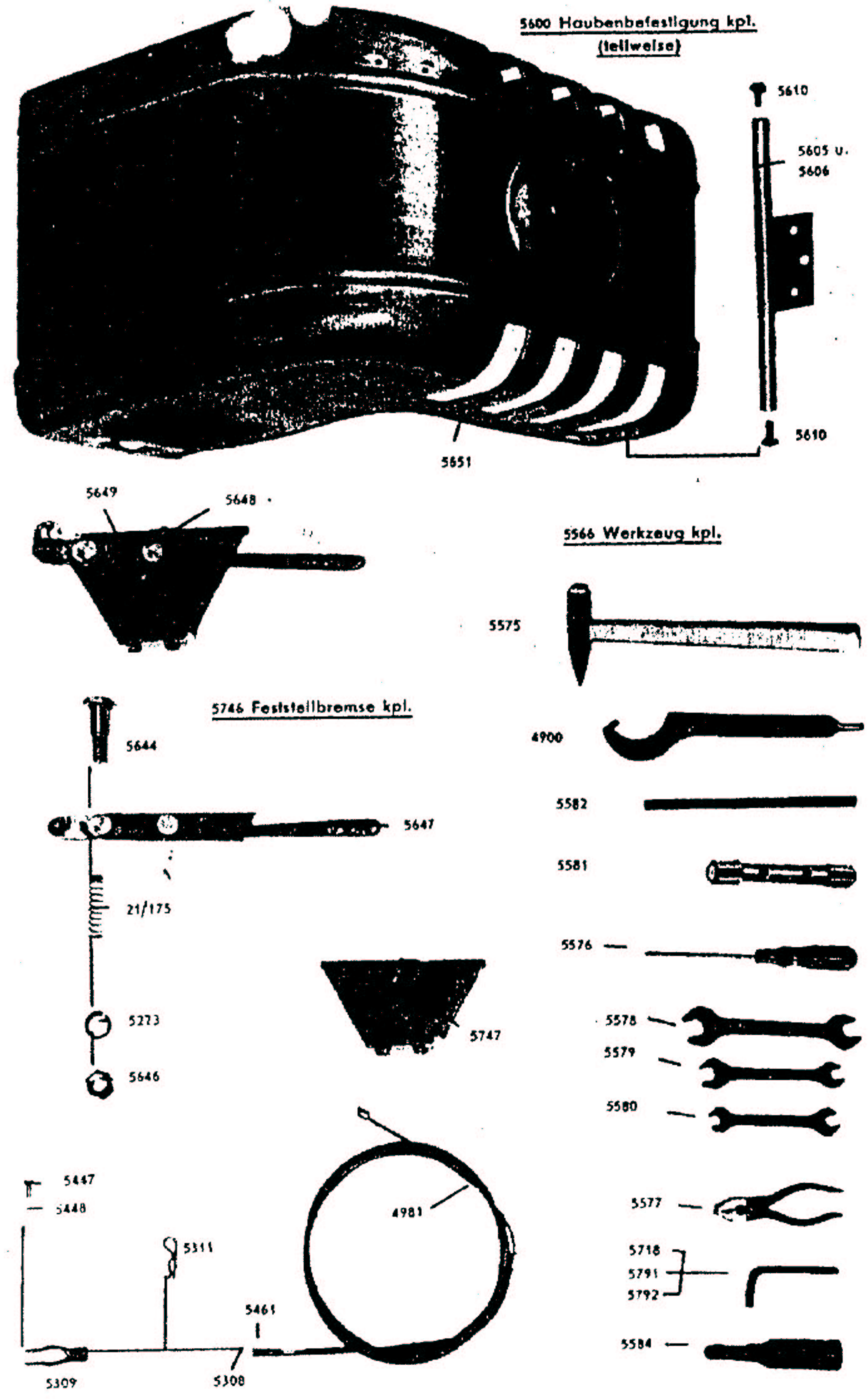

Bestell-Nr.	Stck.	- 18 -	Bemerkungen
4915	1	Tankhalter kpl.	
4938	2	Spannband	} verschweißt
5697	4	Schaftschraube M 8 x 40	
5494	4	Sechsk.-Mutter M 8	
5530	2	Sechsk.-Schraube M 8 x 15	
21/421	6	Federring B 8	
4025	4	Sechsk.-Schraube M 8 x 25	
4931	1	Rechtes Seitenblech	
4932	1	Linkes Seitenblech	
4933	1	Vorderblech	
4934	1	Verschlussblech	
4937	6	Filzunterlage 25 x 8	
5700	1	Tankverschluß f. Öltank	
5866	1	Kraftstofftank	
5867	1	Öltank	
5585	1	Tankhalter verschweißt	
4985	1	Kurbelaufhängung	
4986	1	Befestigungsschelle	
4987	1	Gabel	
4988	1	Augenlasche	
5600	1	Haubenbefestigung kpl. (s. auch Seite 19)	
5607	2	Haubenhalter	
5613	4	Linsenniet 5 Ø x 8	
5614	1	Profilgummi	
5689	4	Rohrniet 6 Ø x 15	

4915 Tankhalter kpl.

5600 Haubenbefestigung kpl.  
(teilweise)

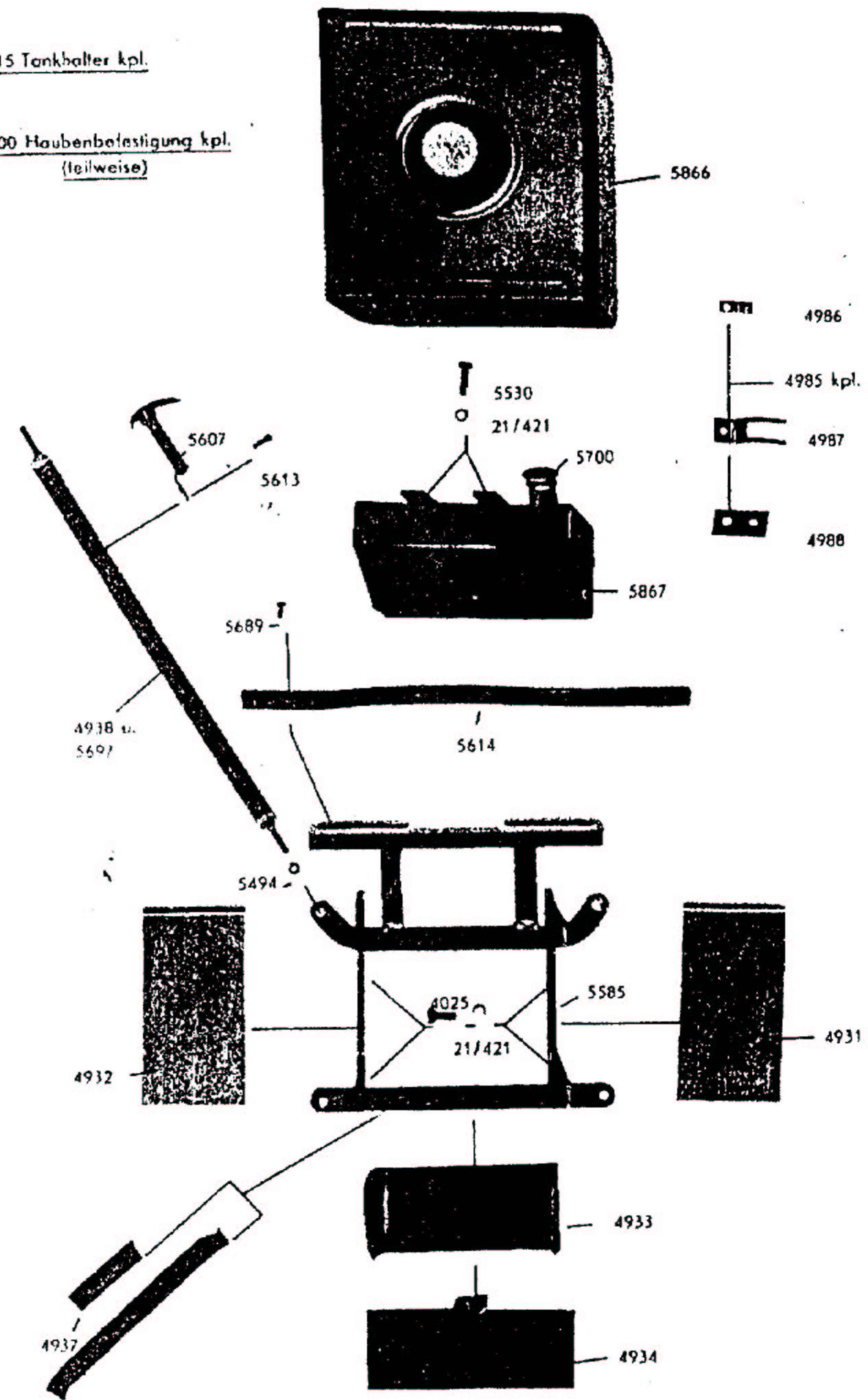

Bestell-Nr.	Stck.	- 17 -	Bemerkungen
		<u>Motor und Stoßstange kpl.</u>	
5650	1	Diesel-Motor Stamo 500 ccm	
5875	4	Sechsk.-Schraube M 10 x 55	
5876	2	Stiftschrauben A M 10 x 55	
4214	6	Federring A 10	
4116	2	Sechsk.-Mutter M 10	
5965	1	Schauglas (elastisch) kpl.	
5825	1	<u>Kupplung kpl.</u>	
5753	1	Kupplungescheibe kpl.	
5762	1	Kupplungsdruckplatte kpl.	
4945	1	<u>Stoßstange kpl.</u>	
5761	1	Stoßstange verschw.	
4728	2	Sechsk.-Schrauben M 10 x 35	
4742	2	Federring B 10	
4116	2	Sechsk.-Mutter M 10	
5728	6	Sechsk.-Schraube M 12 x 35	
5223	8	Federring B 12	
5853	2	Sechsk.-Schr. M 12 x 30	
5698	2	Sicherungsblech 13	

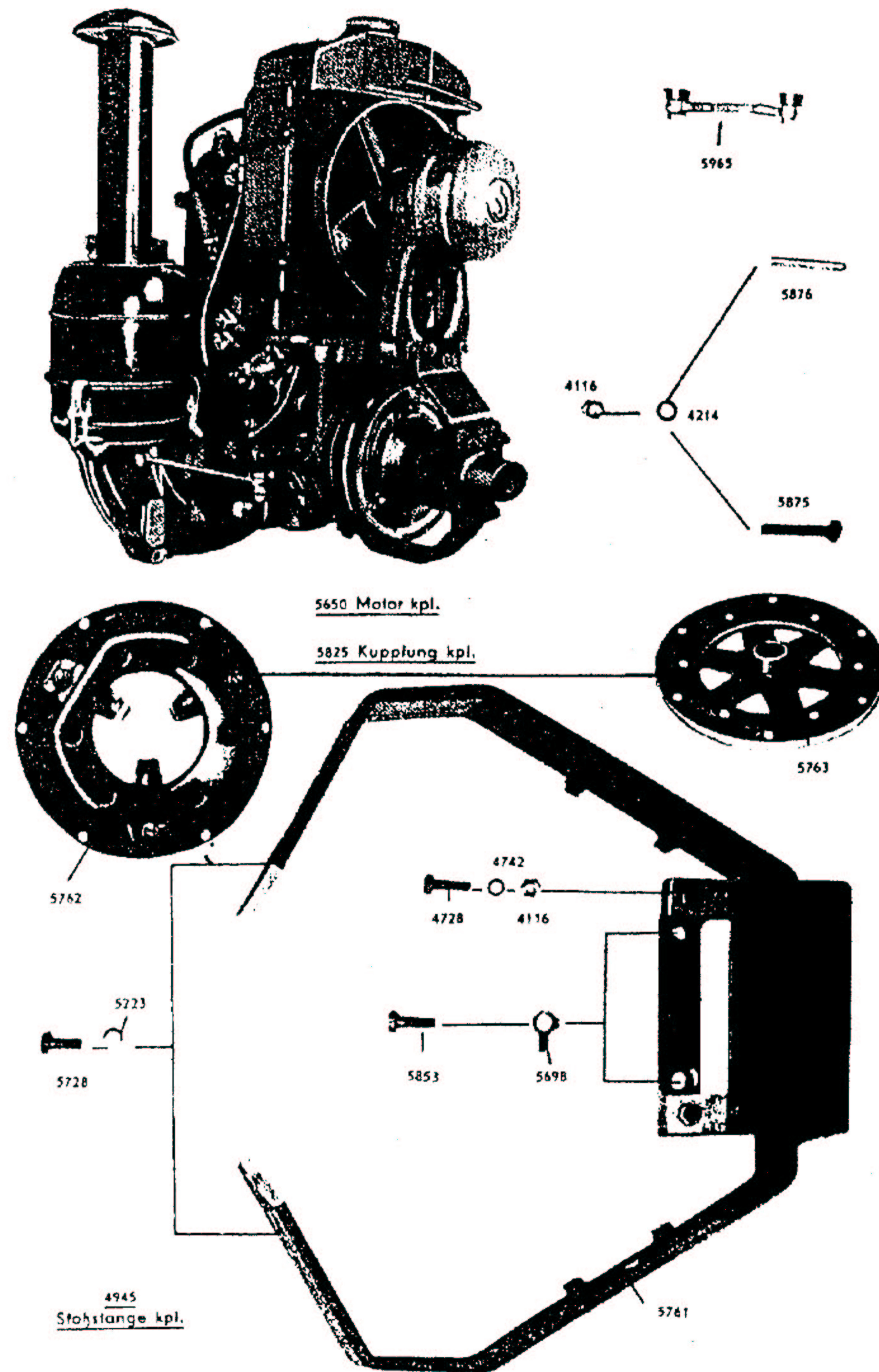

Bestell-Nr.	Stck.	- 16 -	Bemerkungen
5629	1	<u>Gas-Bowdenzug kpl.</u>	
4994	1	Gas-Bowdenzug	
4982	1	Lasche f. Gashebel	
5448	1	Splint 2 Ø x 12	
5628	1	Halbrundniet 4 Ø x 15	
5927	1	Halteblech f. Gaszug	
5696	1	Regulierhebel rechts	
5619	1	<u>Bowdenzug f. Kupplung kpl.</u>	
4979	1	Bowdenzug f. Kupplung	
5461	1	Einstellnippel	
5357	1	Kupplungshebel	
5266	1	Kegelstift	
5621	1	Kupplungslasche	
5622	1	Bolzen	
840/43-1.2.54	1	Splint	
5463	1	Außenzughebel	
5104	1	Feststellbügel zu 5463	
5680	2	<u>Bowdenzug f. Lenkbremse kpl.</u>	
5463	2	Außenzughebel	
4978	2	Bowdenzüge 2 mm	
5461	2	Einstellnippel mit 2 Muttern	
5308	2	Bolzen	
5309	2	Gabelkopf	
5447	2	Bolzen	
5448	2	Splint 2 Ø x 12	
5311	2	Sicherungsfeder	
5683	1	<u>Bowdenzug f. Diff.-Sperrkpl.</u>	
5787	1	Regulierhebel rechts	
5461	1	Einstellnippel	
5780	1	Bowdenzug f. Diff.-Sperrkpl.	
4982	1	Lasche f. Gashebel	
5628	1	Halbrundniete 4 Ø x 15	
5448	1	Splint 2 Ø x 12	

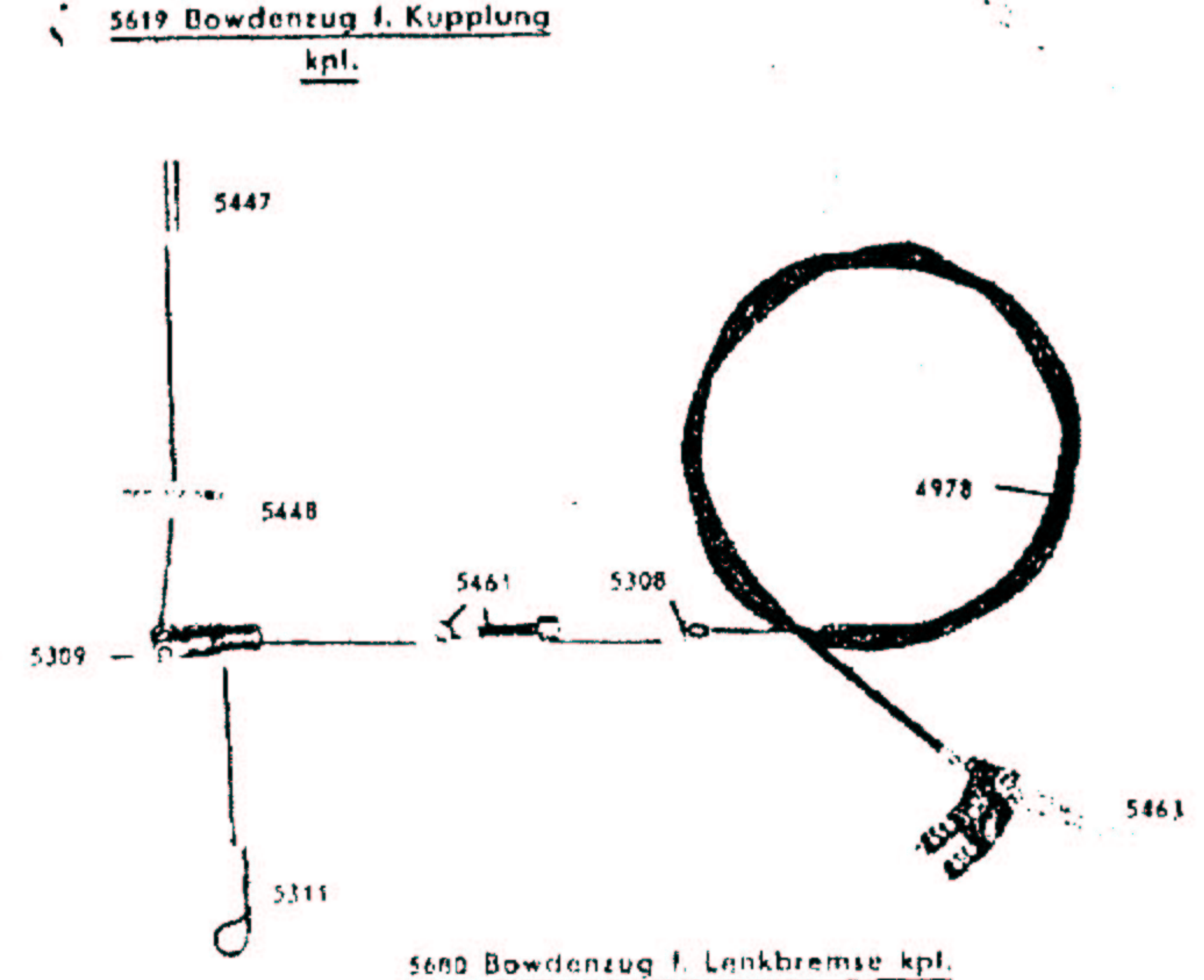
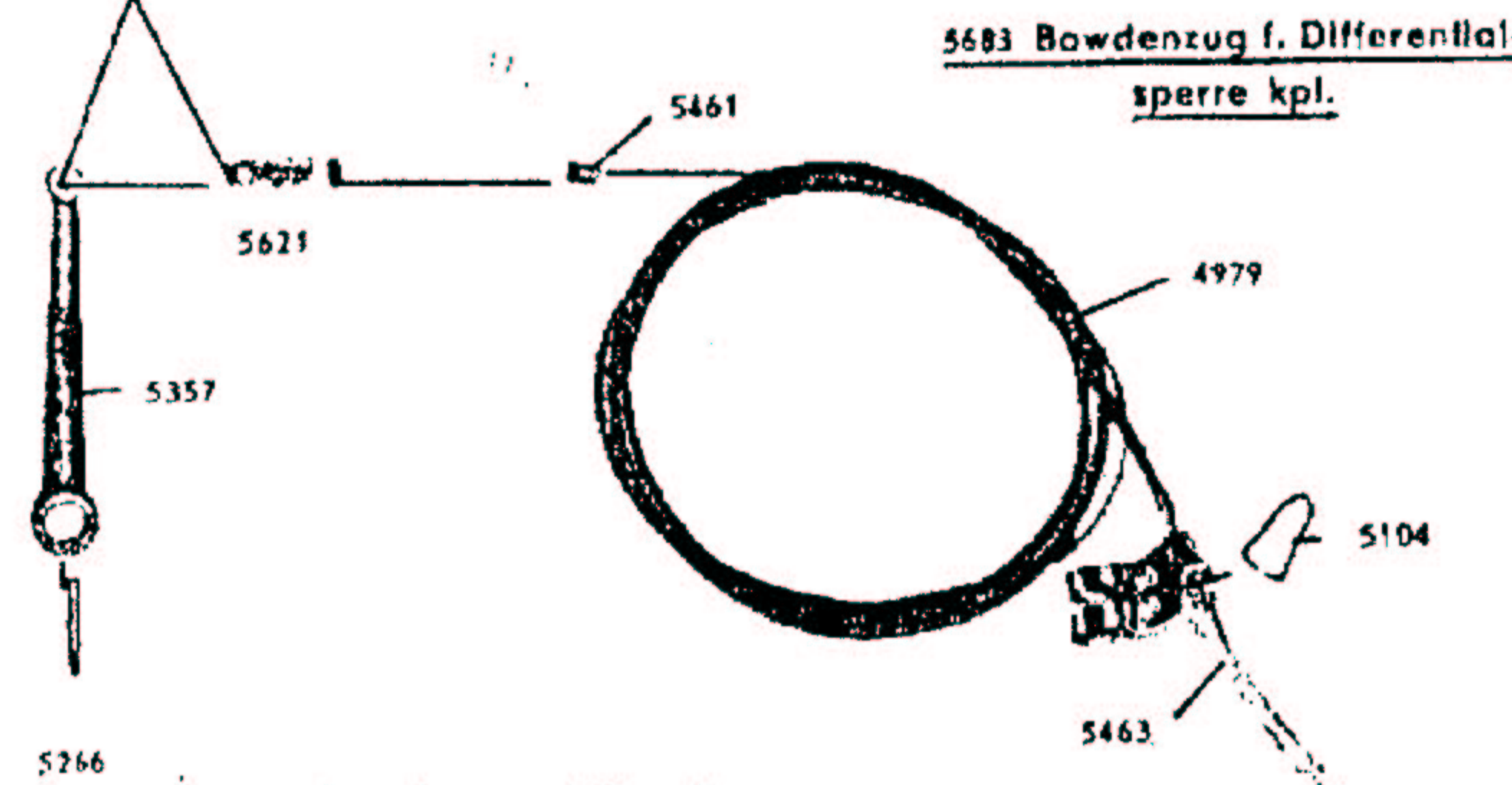
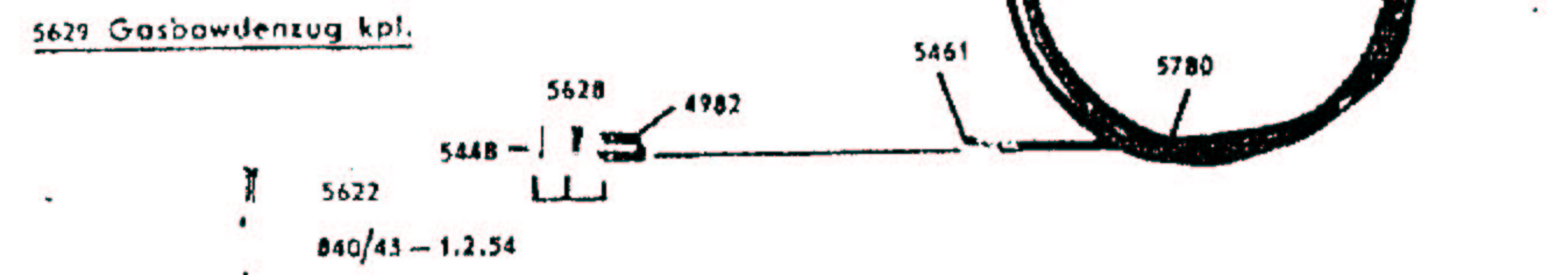
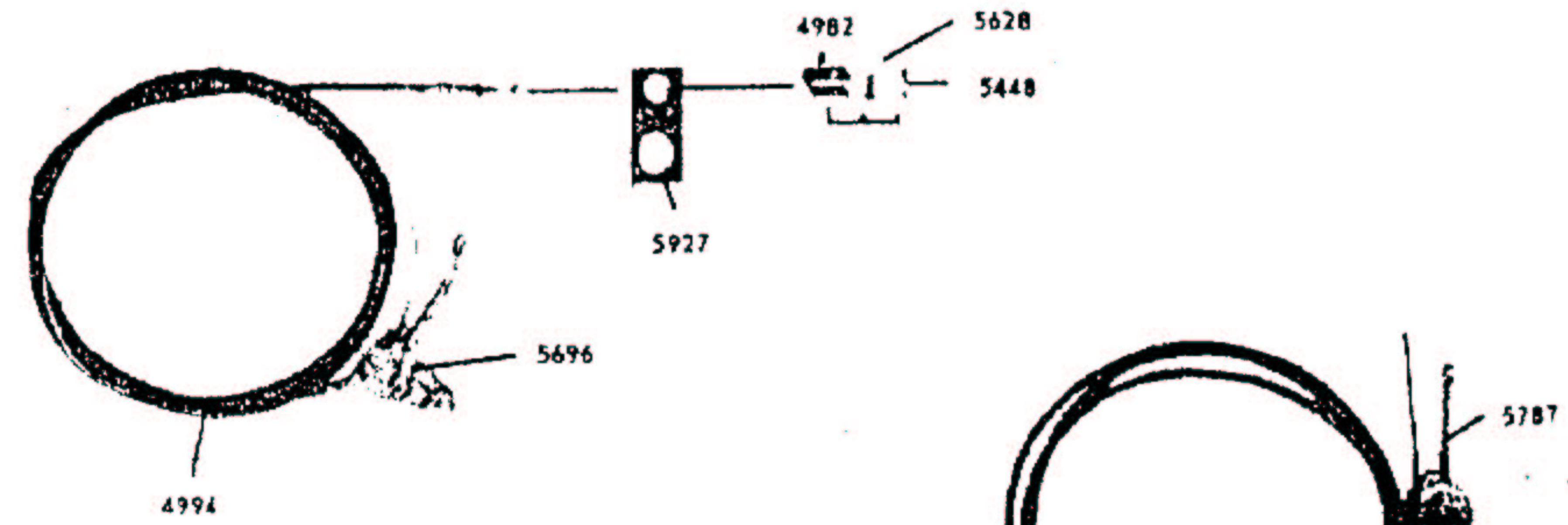

Bestell-Nr.	Stck	- 15 -	Bemerkungen
5737	1	Lenkung kpl. (Fortsetzung)	
5155	1	Führungsring mit Zahnscheibe	
5091	1	Druckschmierkopf C M B x 1	
5471	2	Schwenkarme	
5209	2	Druckfeder	
5278	1	Kreuzlochmutter M 28	
5278 a	1	Kreuzlochmutter M 28 (Linksgewinde)	
5328	1	Zentralholm )	
5660	1	Traverse ) verschweisst	
3124	2	Federring	
5318	2	Sechsk.-Mutter	
5345	1	Brücke	
5198	1	Lenkerhälfte rechts	
5199	1	Lenkerhälfte links	
5349	2	Griffe	
5601	1	Sechsk.-Schraube M 12 x 55	
5631	2	Sechsk.-Schraube M 12 x 60	
5223	3	Federringe B 12	
840/41-2.25.0	3	Sechsk.-Mutter M 12	
5346	1	Anschlussplatte	
5347	1	Gewindestift M 6 x 15	
5627	4	Spannband (nicht abgebildet)	
4999	2	Kabelschutzblech	
4995	12	Halbrundachraube M 5 x 4	
5350	1	Schalthebel kpl. _	
5661	1	Schaltstange	
5662	1	Gabelkopf	
5226	1	Bolzen	
5237	1	Halbbl. Scheibe	
5227	1	Splint 3 ø x 15	
5196	1	Fl. Sechsk.-Mutter M 12	
5363	1	Griff	
5668	1	Zugstange kpl. _	
4918	1	Zugstangenkopf )	
4919	1	Zugstange ) verschweisst	
5738	1	Griff	
95/26	1	Sechsk.-Mutter M 8	
5425	1	Kettengelenk	
5669	1	Hülse	
5670	2	Bolzen )	
5671	2	Splint 1,5 x 8 ) je 2 X	
5672	2	Blanke Scheibe 5;	

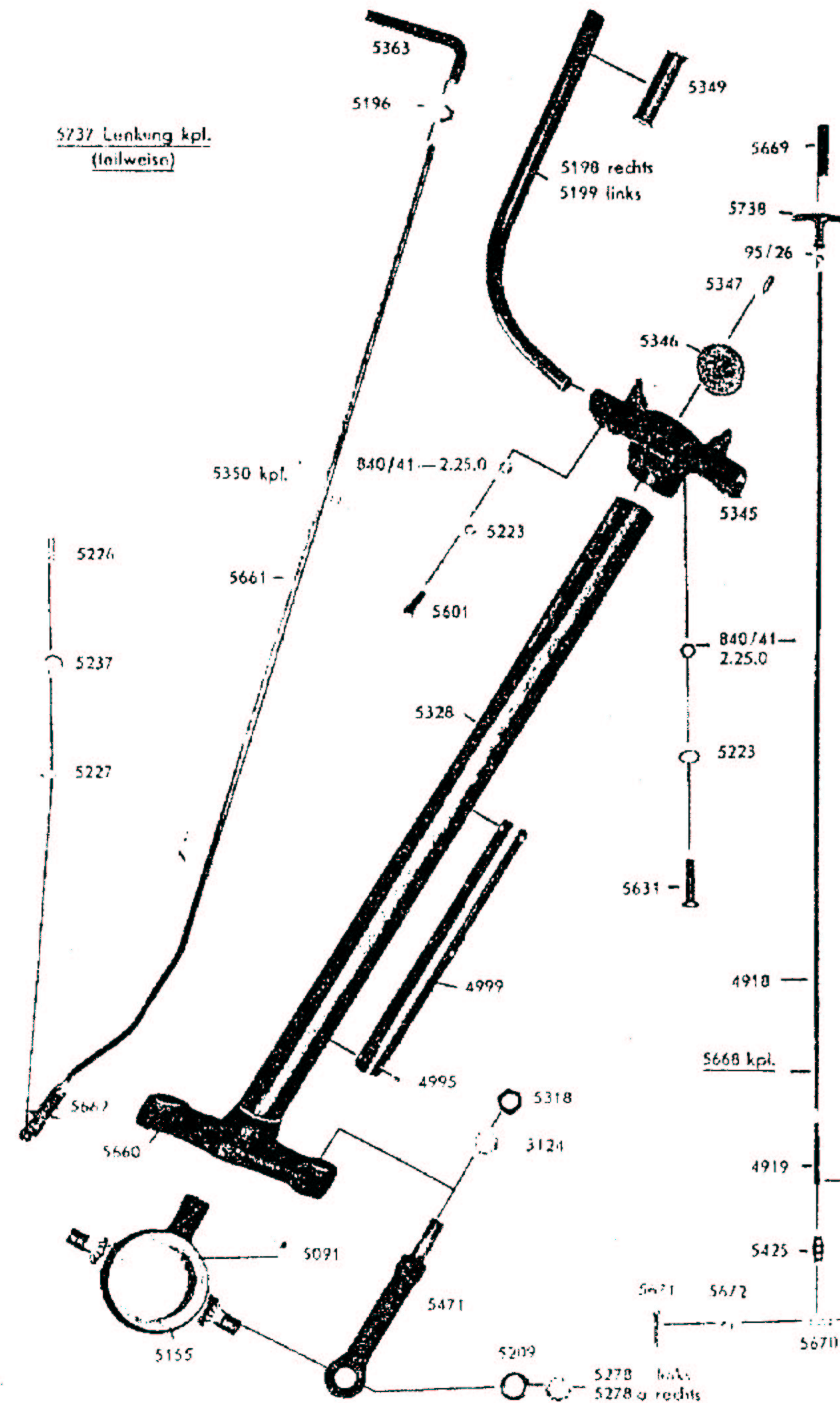

Bestell-Nr.	Stck.	- 14 -	Bemerkungen
5737	1	Lenkung kpl. (auf den Seiten 14 - 16)	
5183	1	Gehäusedeckel	
5185	1	Lenkkopf	
5390	2	Zylinderstifte	
5085	5	Innensechsk.-Schraube M 8 x 35	
5190	1	Innensechsk.-Schraube M 8 x 30	
5120	6	Zahnscheibe	
5205	1	Untere Kugelpfanne	
5663	1	Kugelschaltstange	
5210	1	Obere Kugelpfanne	
5221	1	Federscheibe	
5211	1	Spannbüchse	
5186	1	Deckel	
5190	3	Innensechsk.-Schraube M 8 x 30	
5466	1	Gummimanschette	
5664	1	Rastbolzen	
4906	1	Druckfeder	
5666	1	Schraubverschluß	
5498	1	Dichtung	
5085	16	Innensechsk.-Schraube M 8 x 35	
5120	16	Zahnscheibe	
5107	1	Verschlußschraube M 18 x 1,5	
5298	1	Dichtungsring 18 x 24 x 2	

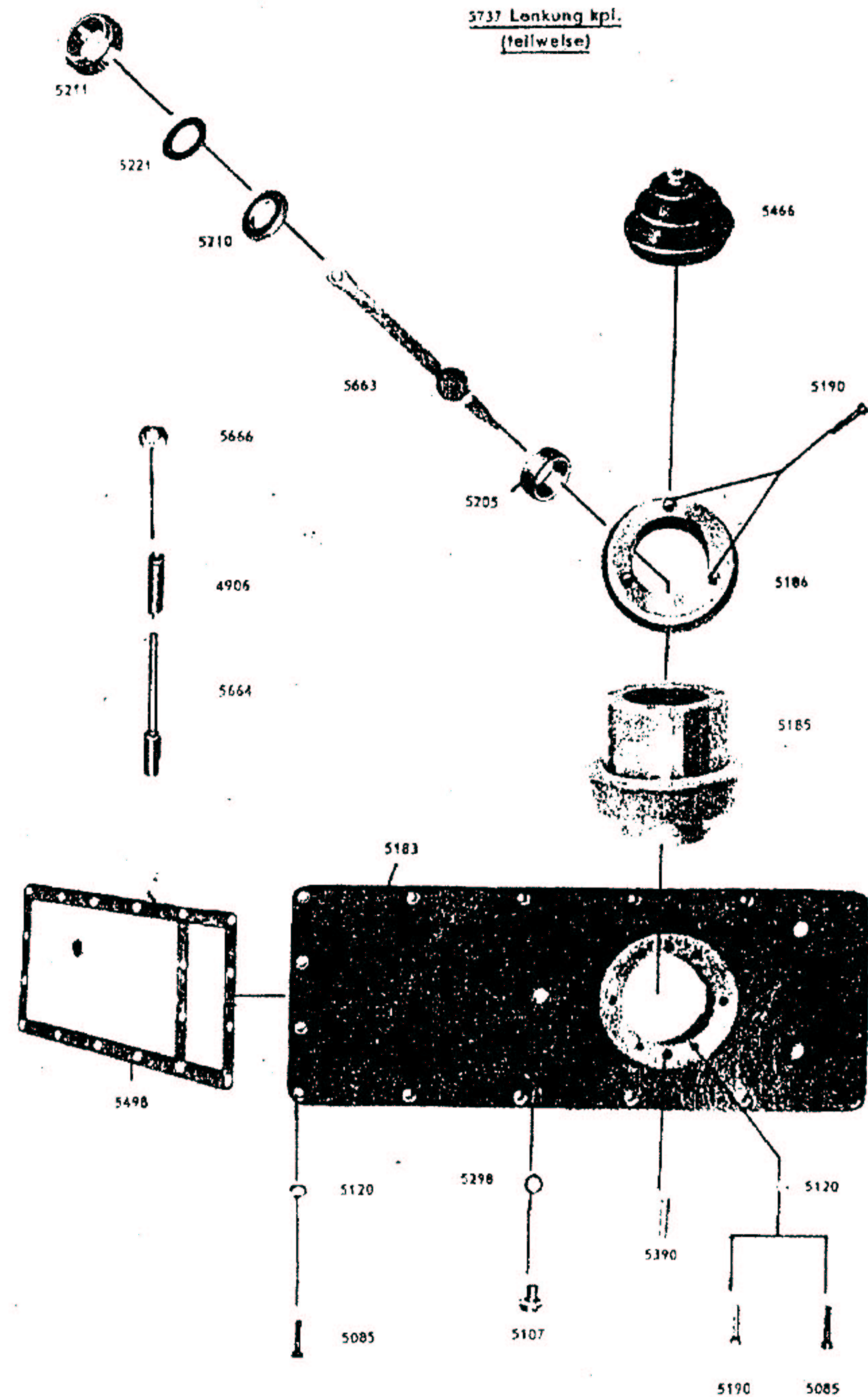

Bestell-Nr.	Stück-	- 13 -	Bemerkungen
5005 a	1	Fahrwerk rechts kpl.	
5392	1	Nabe u. Ring	
5388	1	Büchse	
5220	1	Gewindestift M 6 x 8	
5307	1	Zylinderstift	
5101	1	Gewindestift	
5102	1	Flache Sechsk.-Mutter B M 10	
5385	2	Ringrillenlager	
5384	1	Ringmutter	
5115	1	Simmerring 65 x 85 x 13	
5381	1	Achse	
5343	1	Kupplung	
5182	1	Bremse kpl. (Siehe Seite 12)	
5886		<u>Kinzelteile zum Fahrwerk rechts</u>	
5383	1	Flansch	
5105	1	Bremstrommel	
5106	3	Radbolzen	
3468	3	Federring C 18,5	
3469	3	Flachbundmuttern B 18	
5387	1	Unterlegscheibe	
5116	1	Kronenmutter M 30 x 1,5	
5117	1	Splint 6 ø x 55	
5496	1	Dichtung (nicht abgebildet)	
5386	1	Radkapsel	
5394	1	Lagerdeckel	
5395	1	Verschlussdeckel	
5732	1	Welle f. Sperre	
5400	1	Passfeder A 5 x 5 x 50	
5379	1	Schaltgabel	
5401	1	Gewindestift	
5398	1	Simmerring 20 x 35 x 10	
5733	1	Hebel f. Sperre	
5132	1	Kegelkerbstift 6 ø x 32	
5495	1	Dichtung	
5397	2	Zylinderstift	
5396	4	Innensechsk.-Schraube M 8 x 45	
5110	1	Dichtung	
5119	8	Innensechsk.-Schraube M 8 x 25	
5299	8	Dichtungsring 8 x 12 x 2	
5717	1	Rückzugfeder	

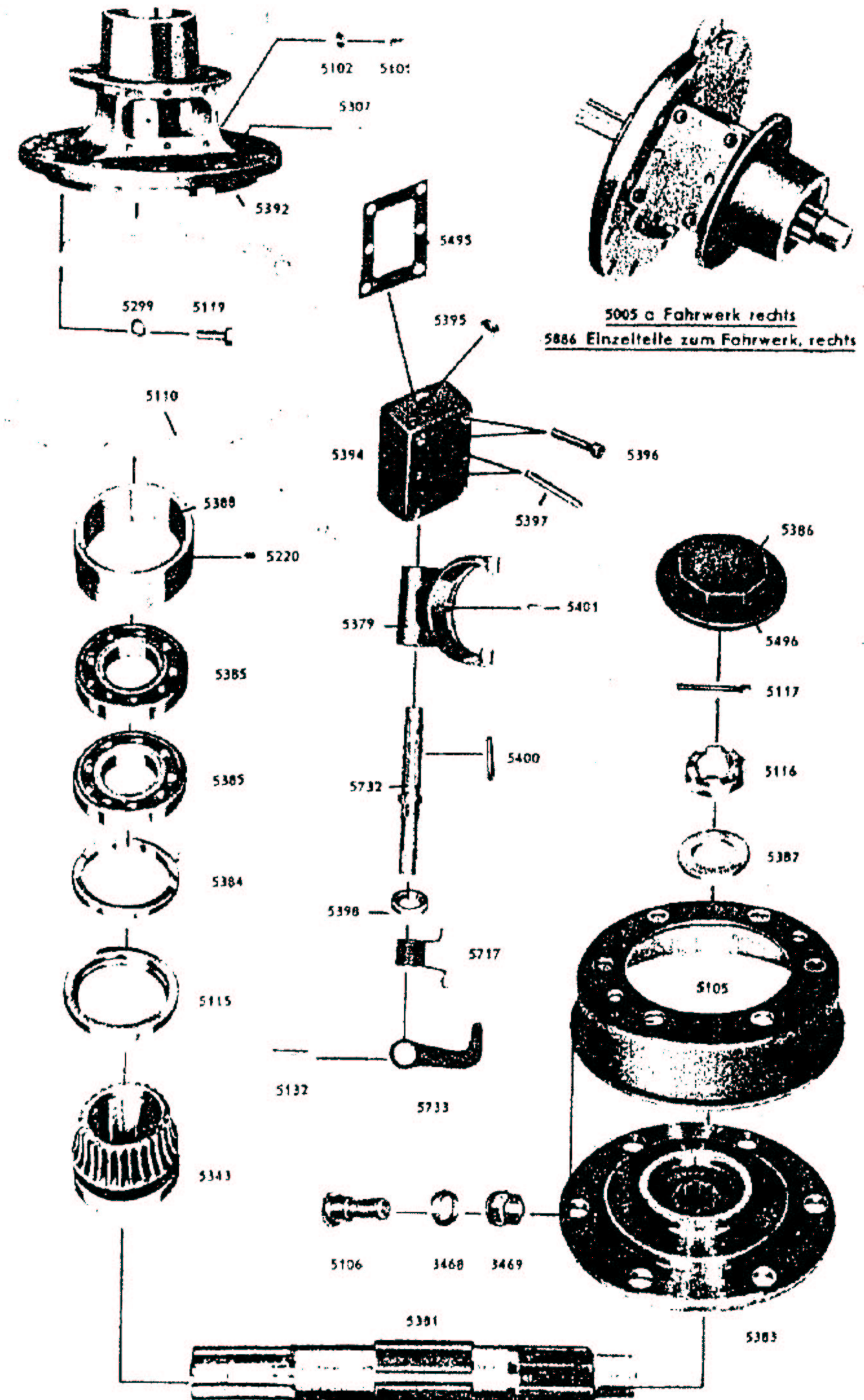

Bestell-Nr.	Stck.	- 12 -	Bemerkungen
5182	1	<u>Bremse kpl.</u>	
5109	1	Bremsschild	
5108	1	Bolzen	
5129	1	Augenlager	
5121	1	Druckschmierkopf A M 8 x 1	
5643	2	Sechsk.-Schraube	
5592	2	Federringe A 6	
5616	2	Spezialmuttern M 6	
5130	3	Sechsk.-Schraube M 10 x 25	
5090	2	Sechsk.-Schraube M 10 x 15	
4214	5	Federring A 10	
4750	3	Sechsk.-Mutter M 10	
5028	1	Bremsschlüssel	
5310	1	Bremshebel	
3479	1	Federring B 16	
95/10	1	Sechsk.-Mutter M 16 x 1,5	
5147	2	Bremssacke mit Druckplatte	
5135	2	Bremselag	
5136	20	Rohrriet	
3225/5	2	Zugfeder	

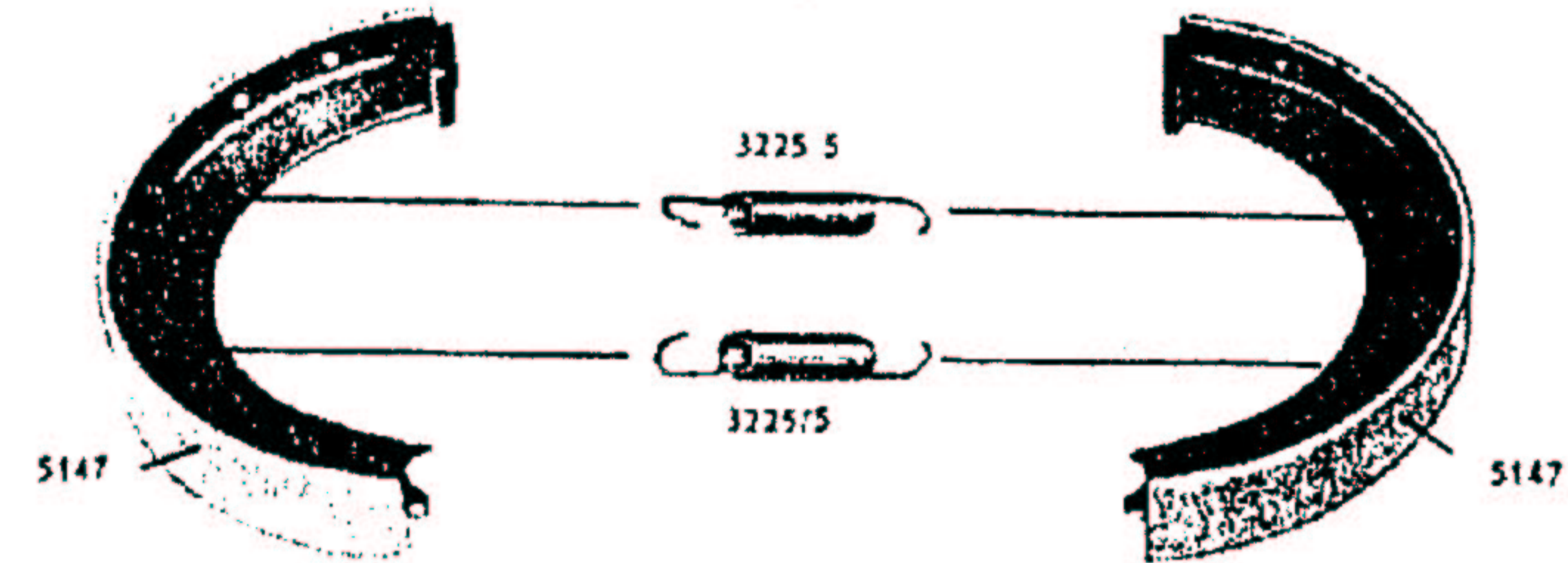
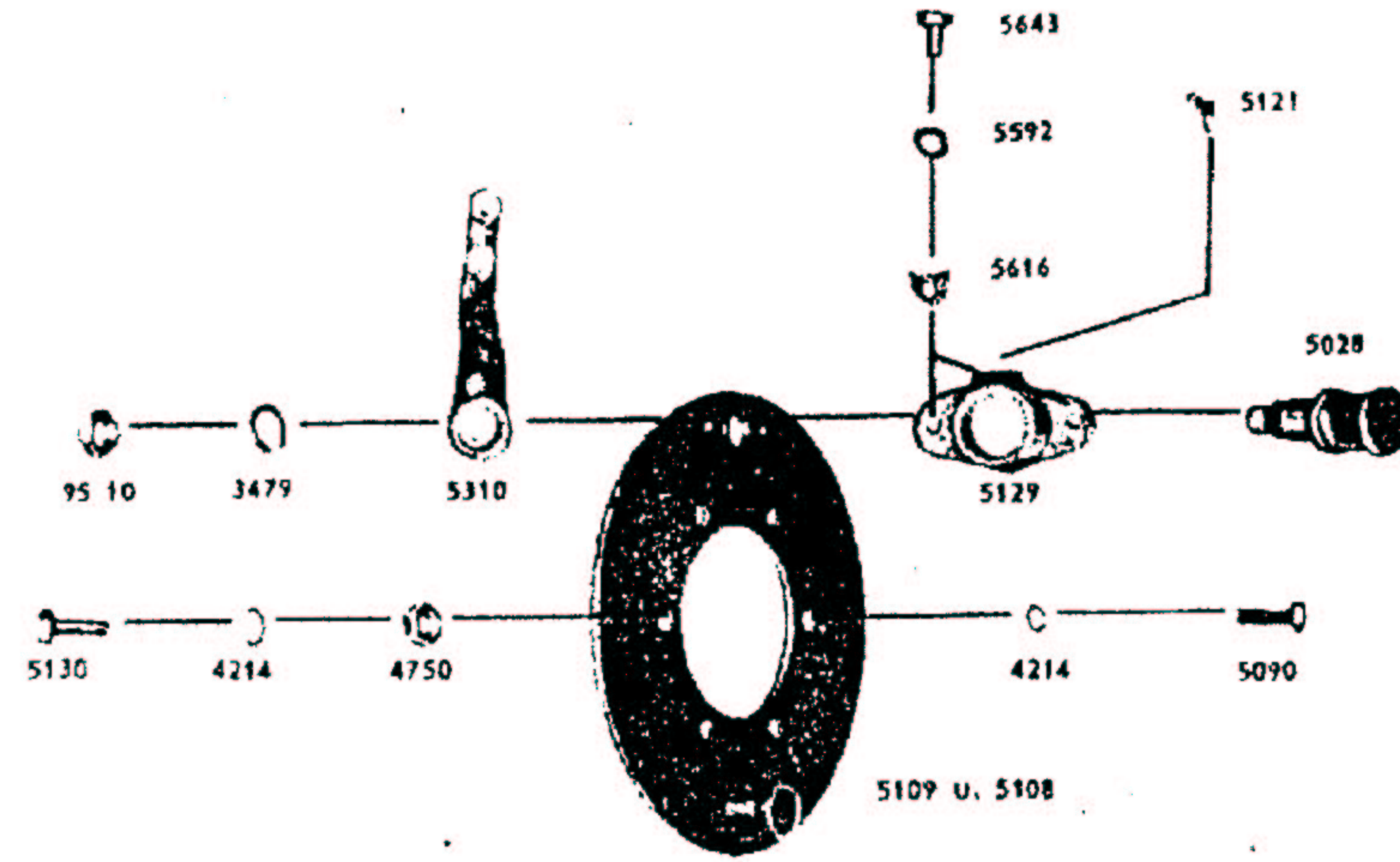

5182 Bremse kpl.



Bestell-Nr.	Stok.	- 11 -	Bemerkungen
5010	1	<u>Fahrwerk kpl. (auf den Seiten 11 - 13)</u>	
5004	1	<u>Fahrwerk links kpl.</u>	
5393	1	Nabe u. Ring	
5388	1	Büchse	
5220	1	Gewindestift M 6 x 8	
5307	1	Zylinderstift	
5101	1	Gewindestift M 10 x 15	
5102	1	flache Sechsk.-Mutter M B 10	
5385	2	Ringrillenlager	
5384	1	Ringmutter	
5115	1	Simmerring 65 x 85 x 13 X	
5382	1	Achse	
5885		<u>Einzelteile zum Fahrwerk links</u>	
5383	1	Flansch	
5105	1	Bremstrommel	
5106	3	Radbolzen	
3468	3	Federring G 18,5	
3469	3	Flachbundmuttern B 18	
5387	1	Unterlegscheibe 31 Ø	
5116	1	Kronenmutter M 30 x 1,5	
5117	1	Splint 6 x 55	
5496	1	Dichtung (nicht abgebildet)	
5386	1	Radkapsel	
5110	1	Dichtung	
5119	8	Innensechskantschrauben	
5299	8	Dichtungsring 8 x 12 x 2	

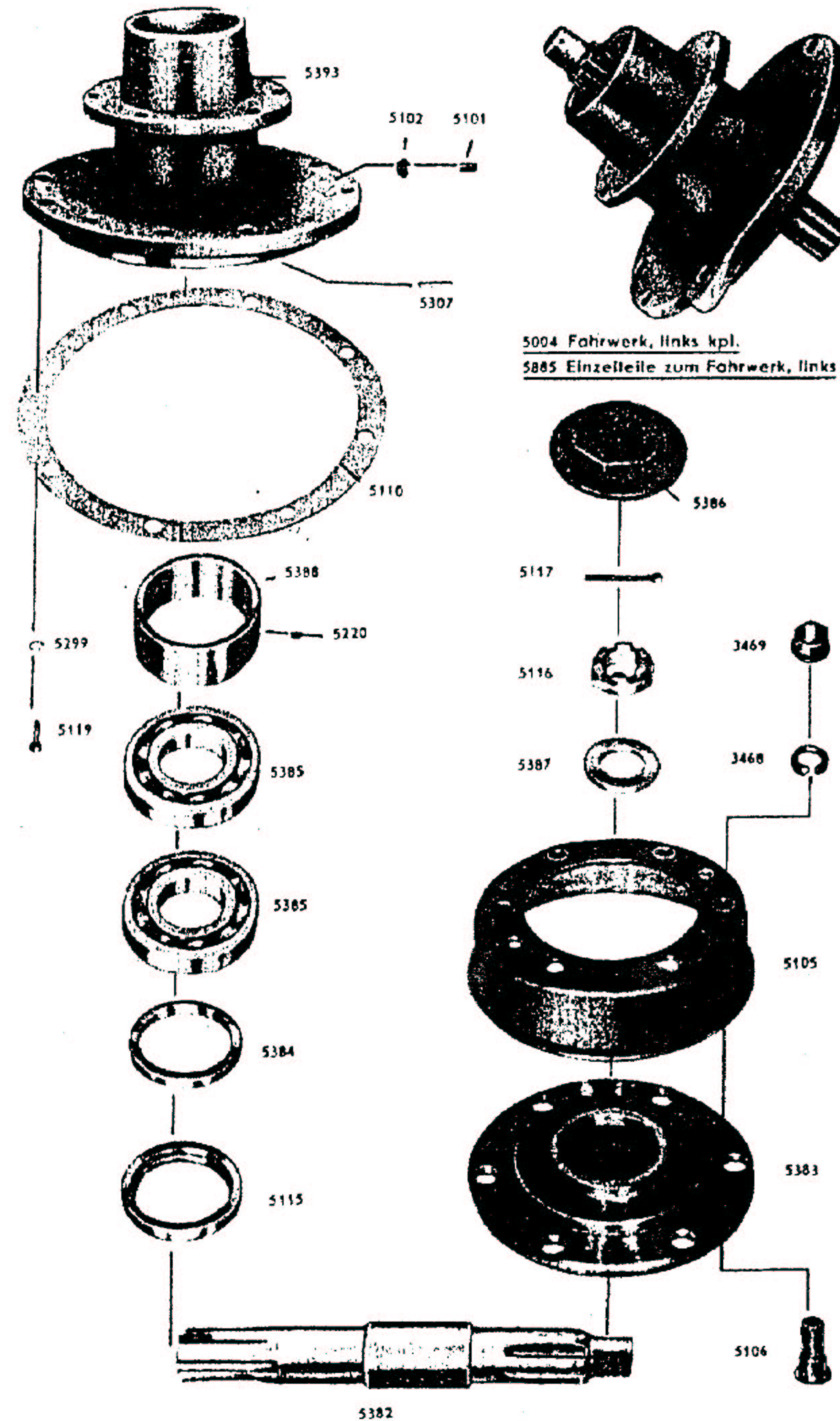

Bestell-Nr.	Stck.	- 10 -	Bemerkungen
5370	1	Differentialgetriebe kpl.	
5372	1	Differentialgehäuse	
5374	2	Kegelrad	
5375	2	Rabantenrad	
5376	1	Welle	
5391	1	Zylinderstift	
5378	1	Differentialgehäusedeckel kpl.	
5785	1	Stirnrad (Bei Normalausführung)	
5390	2	Zylinderstift	
5389	8	Sechsk.-Schraube M 10 x 40	
4214	8	Federring A 10	
5490	1	Sicherungsdraht (nicht abgebildet)	
5369	1	Stirnrad (Bei Kriechgangausführung)	

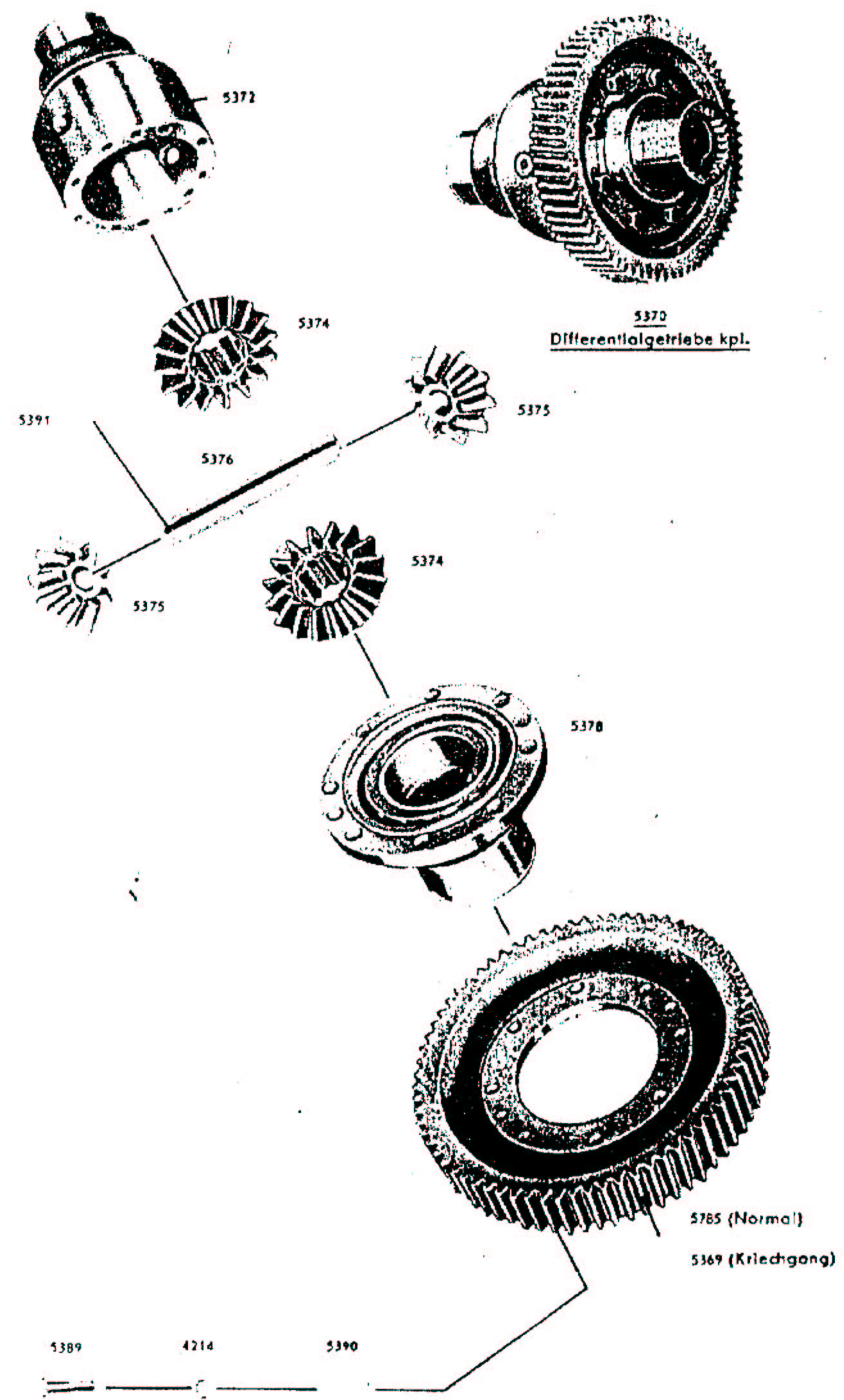

Bestell-Nr.	Stück.	- 9 -	Bemerkungen
5685	1	Zwischenstück m. Kuppl.- Betätigung kpl.	
5598	1	Zwischenstück	
5337	1	Zentrierbüchse	
5338	2	Halbrundschraube	
5339	2	Zugfeder	
5355D	1	Betätigungswelle	
5336	1	Kuppl.-Gabel	
5266	1	Kegelstift	
5335	1	Kupplungsdrucknabe	
5859	1	Kupplungsdrucklager	
5340	2	Druckschmierköpfe BM 8 x 1	
5877	1	Zentrier-Ring	
5879	1	Dichtung (nicht abgebildet)	
5536	8	Sechskt.-Schraube M 8 x 30	
21/421	2	Federring B 8	
5736	1	Verschlussdeckel	
5086	4	Zylinderschraube A M 6 x 25	
5878	2	Sechskt.,.-Schraube M 6 x 30	
5313	6	Zahnsch.-FZIM 6	

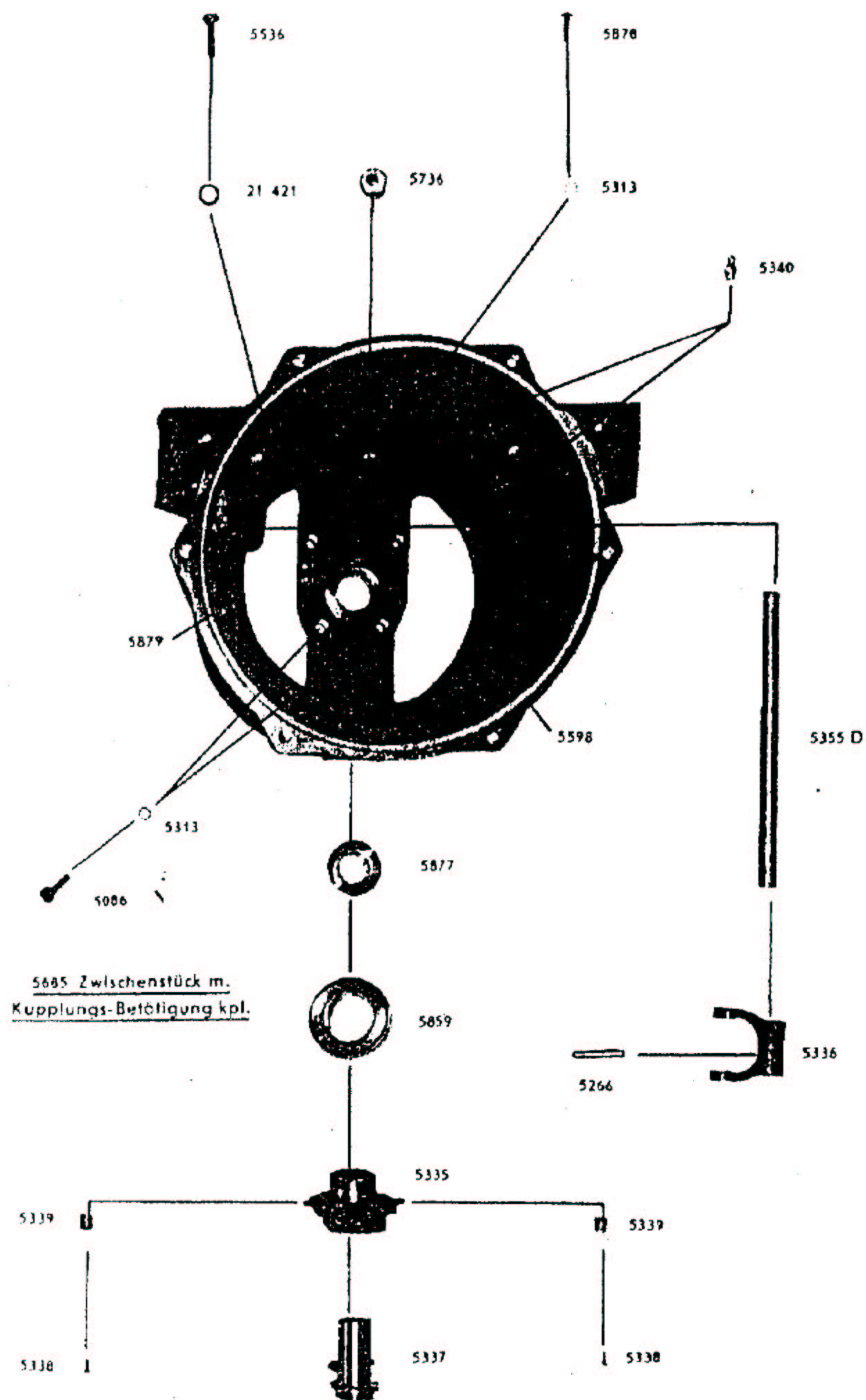

Bestell-Nr.	Stck.	- 8 -	Bemerkungen
5681		<u>Ersatzteile am Gehäuse</u>	
5684	1	Augenschraube M 10	
5395	5	Verschlußdeckel	
5304	1	L-Eisen rechts	
5304a	1	L-Eisen links	
5530	4	Sechsk.-Schraube M 8 x 15	
5736	1	Verschlußdeckel 20 roh	
5019	1	Deckel	
5319	1	Dichtung	
5088	1	Linsensenschraube A M 6 x 15	
5534	2	Sechsk.-Schraube M 6 x 20	
5107	2	Verschlußschr. M 18 x 1,5	
5298	2	Dichtungerring 18 x 24 x 2	
5772	1	Augenschr.	
5494	1	Sechsk.-Mutter	
5620	1	Ölstandsaug	
21/421	4	Federring B 8	

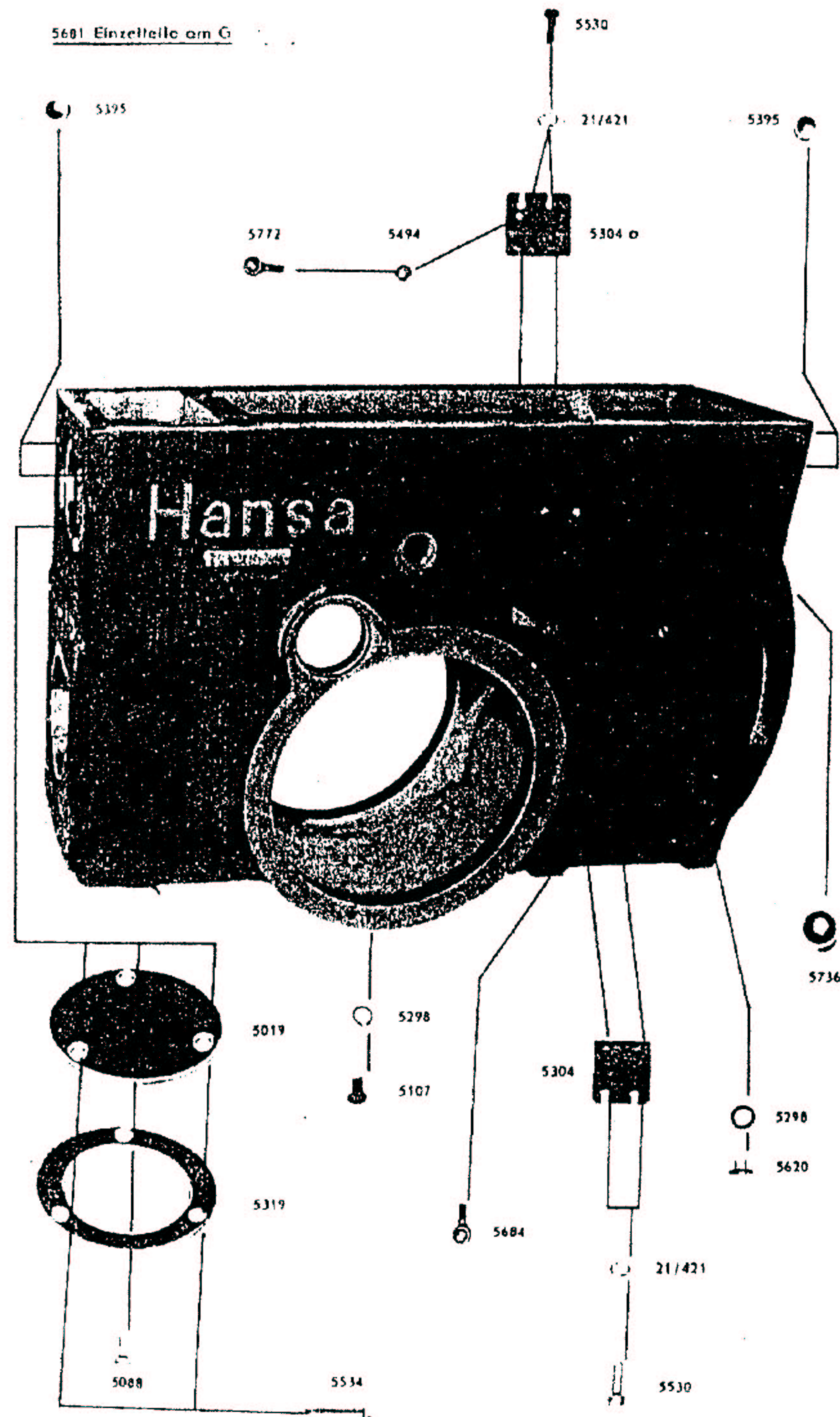

Bestell-Nr.	Stek.	- 7 -	Bemerkungen
5673	1	Schaltwerk kpl.	
5677	1	Führungsbolzen	
5676	1	Halterung f. Führungsbolzen	
5422	1	Kegelkerbstift 6 x 25	
5679	2	Zylinderkerbstift 5 Ø x 25	
5678	2	Innensechsk.-Schraube M 8 x 20	
5120	2	Zahnscheibe FZJ M 8	
5256	2	Druckfeder	
5258	2	Kugel 9 Ø	
5674	1	Linker Schaltgabelsatz kpl.	
5473	1	linke Schaltwelle	
5475	1	Schaltkloben	
5480	1	Schaltgabel f. Rückwärtsgang	
5675	1	Schaltgabel f. II. Gang	
5266	3	Kegelstifte 6 Ø x 45	
5255	1	Sicherungsstift	
5477	1	Rechter Schaltgabelsatz kpl.	
5474	1	Rechte Schaltwelle	
5475	1	Schaltkloben	
5485	1	Schaltgabel f. III. Gang	
5486	1	Schaltgabel f. I. Gang	
5266	3	Kegelstift	

5720  
5722  
5120

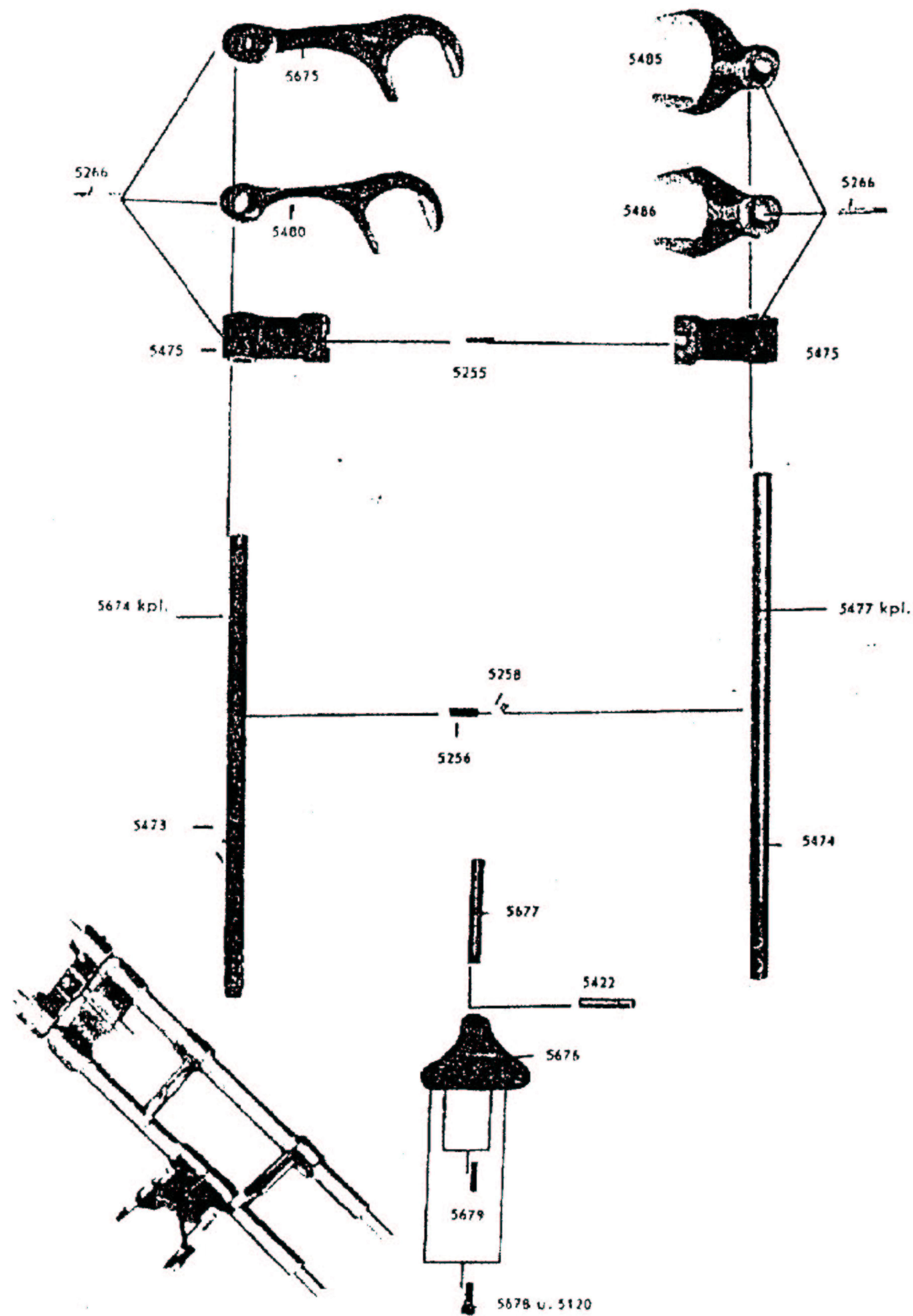

5673 Schaltwerk kpl.

Best.-Nr.	Stck.	- 6 -	Bemerkungen
5207	1	<u>Fräsgetriebe-Schaltwerk kpl.</u>	
5111	1	Schaltwelle	
5113	2	Schaltgabelhälften	
5114	2	Einsatzstein f. Schaltgabelhälfte	
5422	2	Kegelkerbstift 6 $\phi$ x 25	
5128	1	Stellring	
5132	1	Kegelkerbstift 6 $\phi$ x 32	
5724	1	Rundschnurring 15 $\phi$ x 3,2 $\phi$	
5096	1	Führungsstück	
5725	1	Rundschnurring 19 $\phi$ x 3,5 $\phi$	
5145	1	Sechsk.-Mutter M 20 x 1,5	
5604	1	Hebel f. Fräsgetriebe	
5132	1	Kegelkerbstift 6 $\phi$ x 32	
5602	1	Lasche f. Fräsgetriebe	
5749	1	Verschlusschraube mit Bohrung	
5256	1	Druckfeder	
5258	1	Kugel 9 $\phi$	
5298	1	Dichtungering 18 x 24 x 2	
5750	1	<u>Schaltstange f. Fräsgetriebe kpl.</u>	
5603	1	Schaltstange f. Fräsgetriebe 14 $\phi$ x 1400	) ver- ) schweißt
5236	1	Griff (Nicht abgebildet)	
5311	1	Sicherungsfeder 2,5 $\phi$	
4990	1	<u>Rückstrahler kpl.</u>	
4997	1	Rückstrahler m. Mutter u. Federring	
4998	1	Haltearm 20 x 4 x 255	

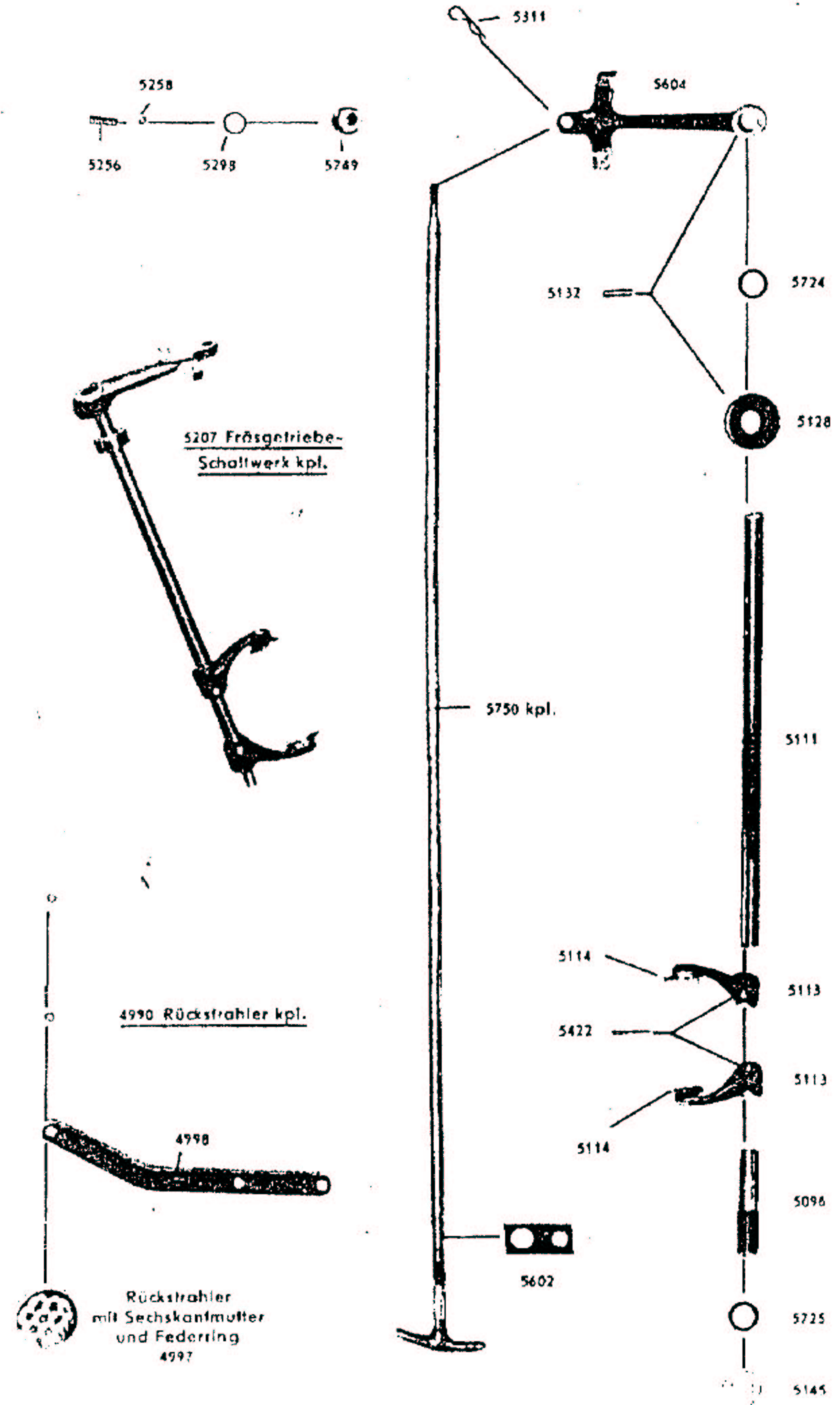

Best.-Nr.	Stück	- 5 -	Bemerkungen
5027	1	Schneckenwelle kpl.	
5059	1	Welle	
5093	1	Paßfeder A 10 x 8 x 28	
5063	1	Klauenkupplungsstück	
5094	1	Gewindestift	
5437	1	Sicherungsdraht (nicht abgebildet)	
5699	1	Gewindestift	
5436	1	Sicherungsdraht (nicht abgebildet)	
5060	1	Klauenkupplung	
5051	1	Schutzring	
5066	1	Zwischenring	
5525	1	Buchse	
3262	1	Ring-Kegellager	
5065	1	Stirnrad	
3207	1	Kronenmutter M 24 x 1,5	
5069	1	Splint 5 x 45	
5067	1	Nutmutter M 28 x 1,5	
5068	1	Hakenspringring 33	
5884	1	Radsatz	
3463	1	Ring-Kegellager 32206	
5053	1	Kupplungsrad m. Buchse kpl.	
5054	1	Stirnrad z = 30	
5055	1	Buchse	
5056	1	Schaltrad m. Buchse	
5057	1	Stirnrad z = 47	
5058	1	Buchse	

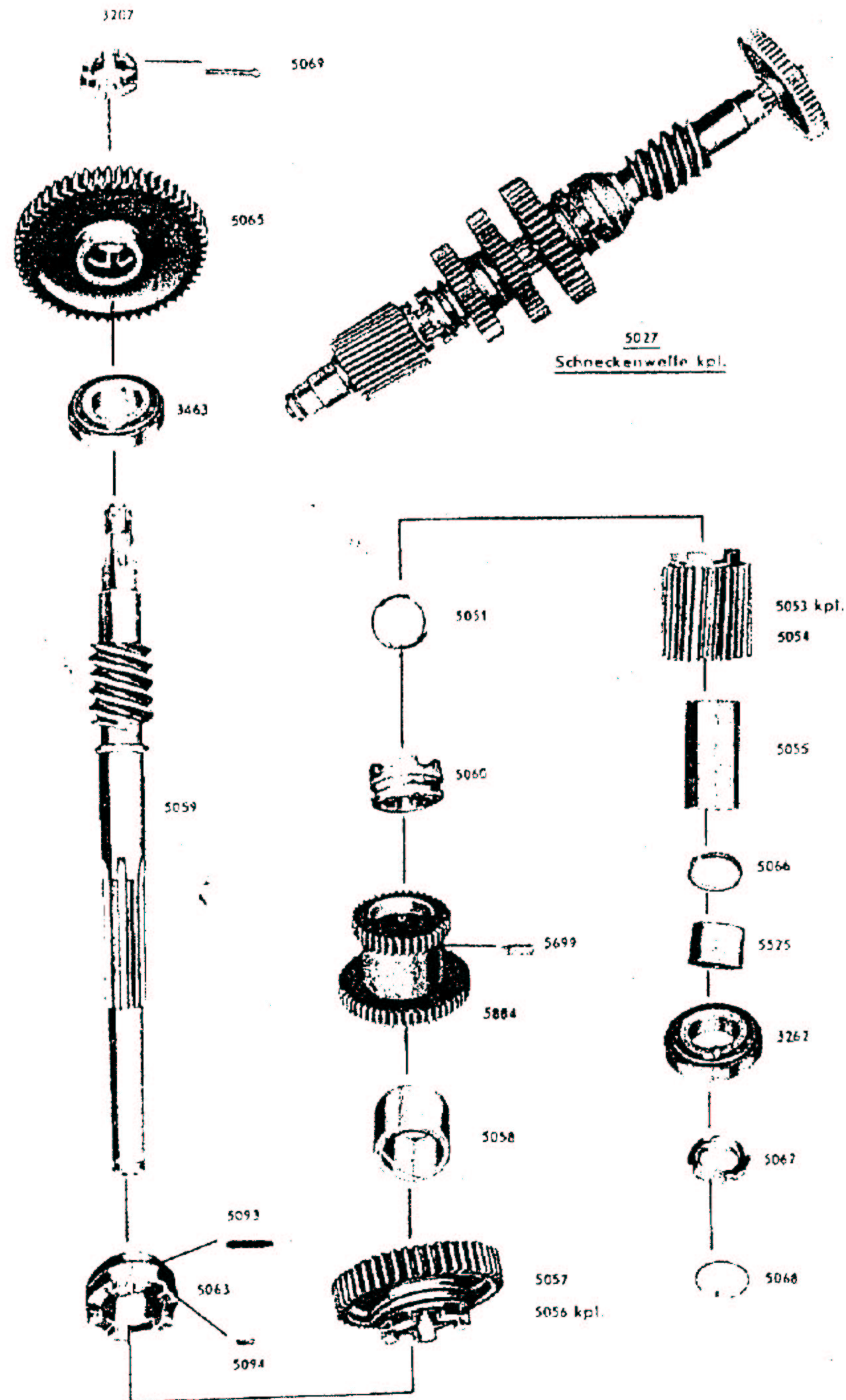

Best.-Nr.	Stück	- 4 -	Bemerkungen
5636	1	<u>Vorgetriebebeschaltwerk kpl.</u>	
5752	1	Schaltstange	
5639	1	Schaltgabel	
5556	1	Dichtring	
5139	1	Verschlußscheibe	
5757	1	federnder Hebel	
5759	1	Raststift	
5760	1	Kugelknopf F 32	
4742	1	Pederring B 10	
5090	1	Sechsk.-Schraube M 10 x 15	
5637	1	Bolzen	
5724	1	Rundschnurring	
5638	1	Schalthebel	
5265	1	Kegelkerbstift	
5611	1	Sechsk.-Schraube m. Zapfen M 8 x 35	
5410	1	<u>Schneckenradwelle kpl.</u>	
5411	1	Welle	
5305	1	Lagerbüchse links	
5306	1	Lagerbüchse rechts	
5141	2	Dichtring	
5428	1	Sicherungsdraht (Nicht abgebildet)	
5786	1	Kuppl.-Stirnrad (Bei Normalausführung)	
5714	1	Kuppl.-Stirnrad (Bei Kriechgangausführung)	
5430	1	<u>Kuppl.-Schneckenrad</u>	
5412	1	Schneckenrad	) Diese ) Teile sind
5413	1	Kupplungsnahe	
5417	3	Zylinderstift	
5416	3	Sechsk.-Schraube M 10 x 25	) nicht ab- ) gebildet.
4214	3	Pederring	
5440	1	Sicherungsdraht	
5688	1	Gewindestift M 8 x 15	
5687	1	<u>Freilaufschaltung rechts kpl.</u>	
5418	1	Schaltgabel	
5419	1	Schaltwelle	
5266	1	Kegelstift 6 $\phi$ x 45	
5423	1	Kreuzgriff C 63	
5523	1	Splint 6 $\phi$ x 45	
5553	1	Kette	
5344	1	Kegelkerbstift 5 $\phi$ x 28	

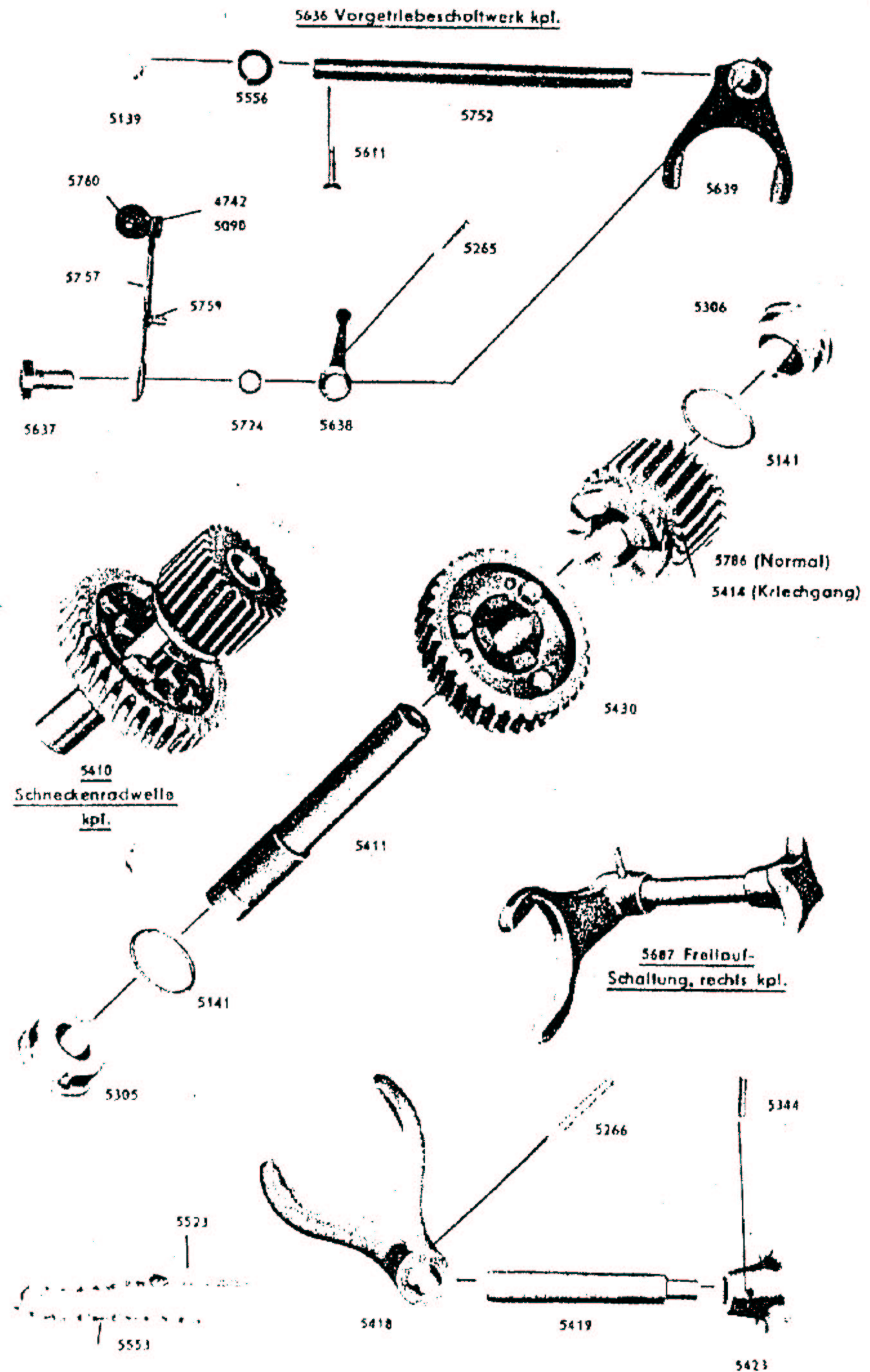

Bestell-Nr.	Stück	- 3 -	Bemerkungen
5026	1	Zwischenwelle kpl.	
5043	1	Welle	
5044	1	Klauenkupplung	
5535	1	Kegelstift 6 x 55	
5045	1	Stirnrad	
5023	1	Ringrillenlager	
5048	1	Nutmutter M 24 x 1,5	
5078	1	Hakenspringring	
5047	1	Seegerring	
5046	1	Ringrillenlager	
5050	1	Distanzring	
5037	1	Schaltrad I mit Buchse	
5038	1	Stirnrad	
5039	1	Laufbuchse	
5040	1	Schaltrad II mit Buchse	
5041	1	Stirnrad	
5042	1	Laufbuchse	
5034	1	Schaltradsatz	
5035	1	Stirnrad z = 52	} Bei Normalausführung
5036	1	Stirnrad z = 58	
5527	2	Zylinderstifte	} Bei Kriechgangausführung
5678	2	Innensechsk.-Schraube	
5691	1	Stirnrad	} Bei Kriechgangausführung
5692	1	Stirnrad	
5527	2	Zylinderstift	
5699	2	Innensechsk.-Schraube M 6 x 25	

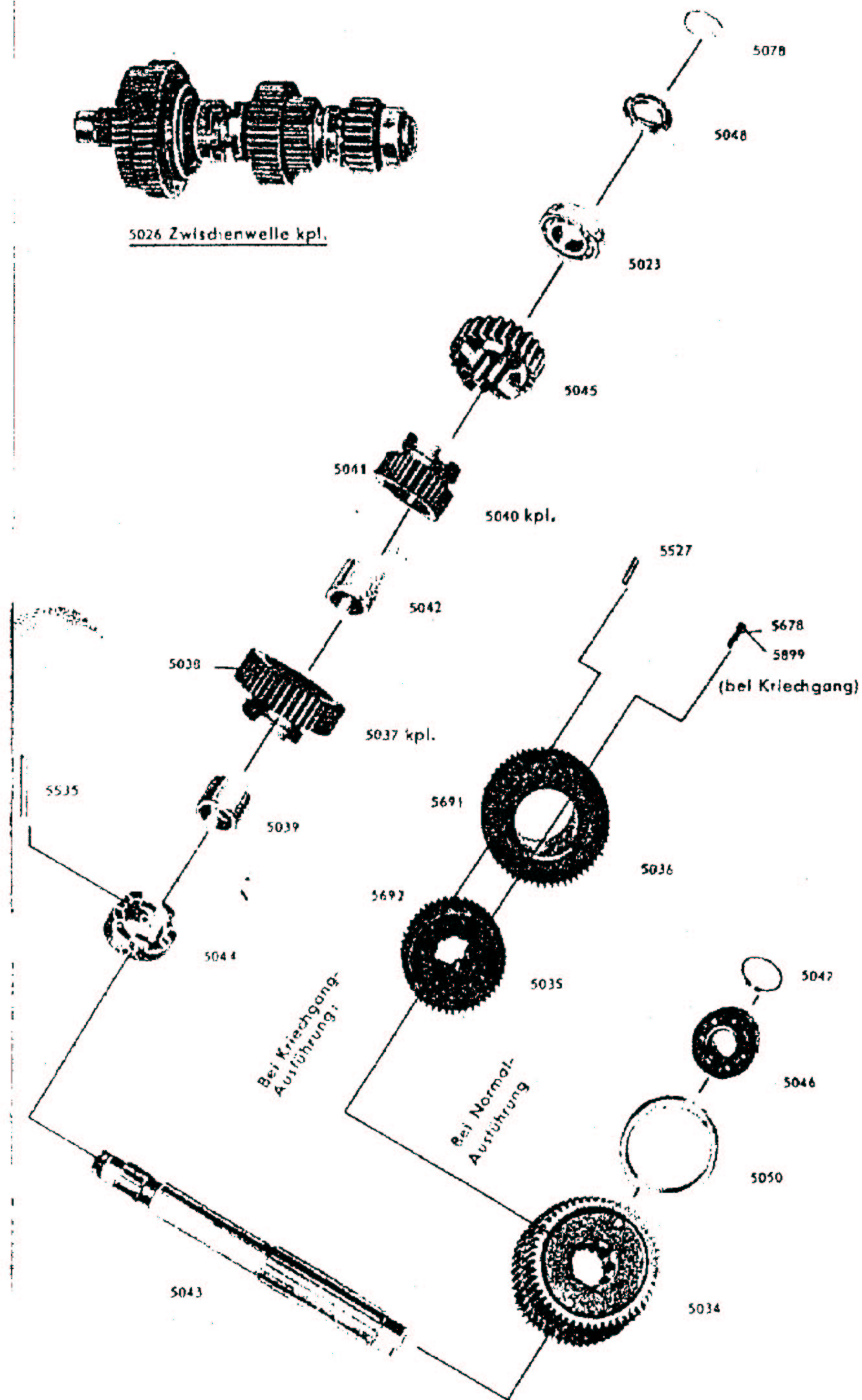

Bestell-Nr.	Stück	- 2 -	Bemerkungen
5029	1	<u>Vorgelegewelle f. Fräsantrieb kpl.</u>	
5150	1	Radsatz	
5023	2	Hochschulterlager	
5709	1	Welle	
5140	1	Dichtung	
5156	1	Schaftschraube	
5686	1	<u>Schnellkupplung kpl.</u>	
5715	2	Zuganker links	
5716	2	Zuganker rechts	
5298	4	Dichtungsringe 18 x 24 x 2	
5095	4	Federring B 18	
5713	4	Sechsk.-Mutter M 18 x 1,5	
5080	1	Klappfalle	
5188	2	Druckfeder	
5092	2	Kronenmutter M 18 x 1,5	
5064	2	Splint 4 x 35	
5079	2	Excenterwelle kpl.	
5768	1	<u>Antriebswelle kpl.</u> (Ausführungsart angegeben)	
5024	1	Ringrillenlager	
5795	1	Welle (Bei Normalausführung)	
5707	1	Ringrillenlager	
5708	1	Simmerring	
5693	1	Welle (Bei Kriechgangausführung)	

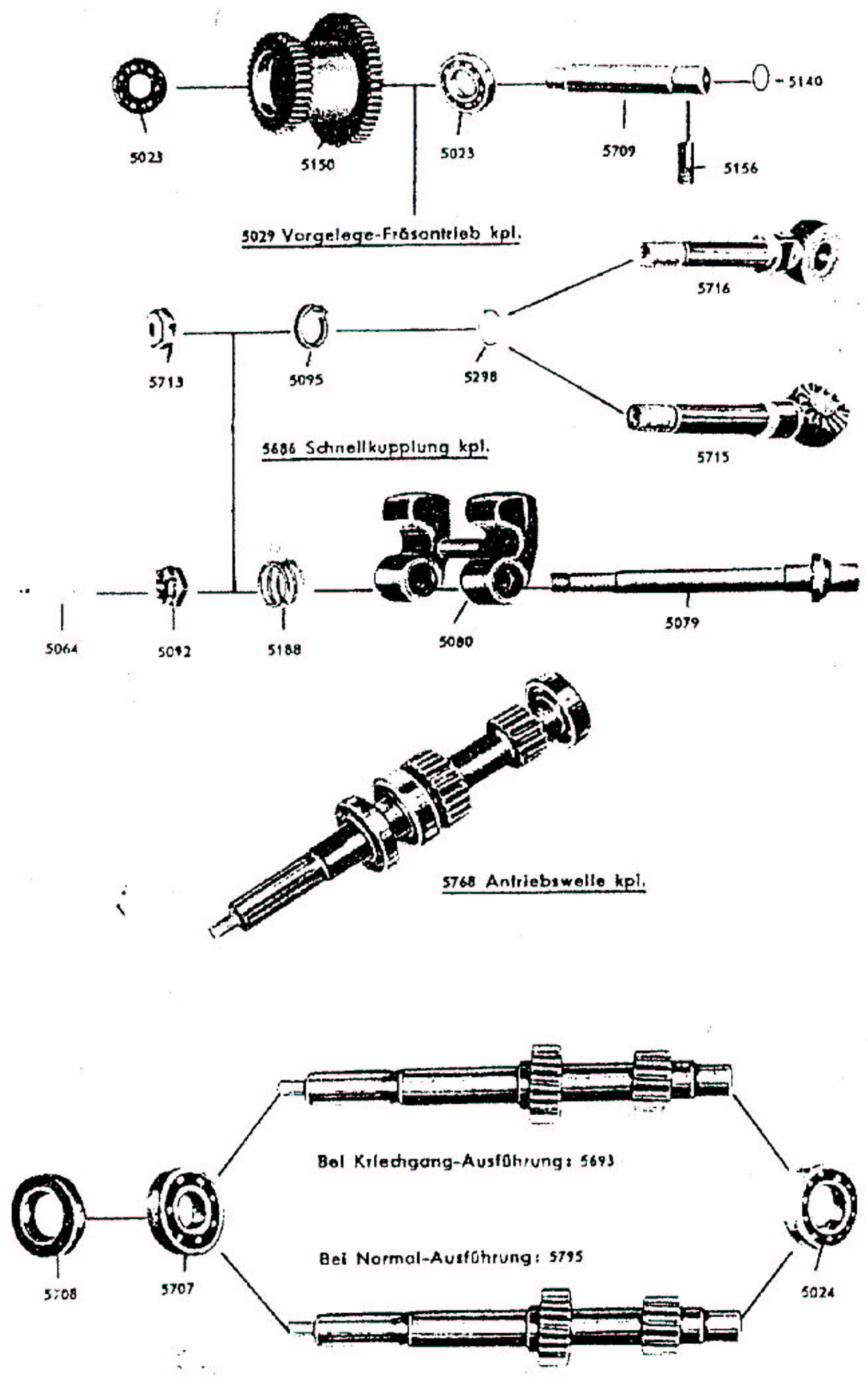

Bestell-Nr.	Stück	- 1 -	Bemerkungen
5597	1	Gehäuse	
5071	1	Rückwärtsgang kpl.	
5072	1	Stirnrad	
5617	1	Ringrillenlager 4204	
5076	1	Seegerring J 47 x 1,75	
5075	2	Distanzring	
5710	1	Welle	
5031	2	Seegerringe A 20 x 1,2	
5030	1	Zapfwelle - Frasantrieb	
5731	1	Anschlussflansch	
5171	1	Zapfwelle	
5178	1	Zylinderrollenlager	
5179	1	Seegerring	
5180	1	Simmerring	
5174	1	Dichtung	
5119	6	Innensechsk.- Schraube	
5299	6	Dichtungerring 8 x 12 x 2	
5177	1	Zylinderrollenlager	
5175	1	Pasfeder A 10 x 8 x 32	
5172	1	Keilwellenbüchse	
5220	1	Gewindestift	
5163	1	Kupplungscheibe mit Zahnkranz kpl.	
4970	1	Kupplungscheibe	
5165	1	Buchse	
5168	1	Stiftkupplung	
5169	1	Kupplungscheibe	
5170	6	Stift	
5160	1	Kupplungsstirnrad mit Büchse	
5161	1	Stirnrad	
5162	1	Büchse	

